



DIGITAL KEYBOARD

PSR-E223

YPT-220

Owner's Manual
Bedienungsanleitung
Mode d'emploi
Manual de instrucciones
Руководство пользователя

English

Deutsch

Français

Español

EN
DE
FR
ES
RU
Русский

How to use this manual

Before using the PSR-E223/YPT-220, be sure to read the "PRECAUTIONS" section on pages 4-5. Follow the instructions described in "Setting Up," then try out the simple operations in "Quick Guide." "Reference" provides detailed descriptions and procedures for getting the most out of the instrument. After you've read the manual, keep it safe and handy for future reference.

Data List

The Data List contains MIDI related information. The Data List is available for downloading from the Yamaha Manual Library at: <http://www.yamaha.co.jp/manual/>

So verwenden Sie dieses Handbuch

Achten Sie darauf, vor Einsatz des PSR-E223/YPT-220 die „VORSICHTSMASSNAHMEN“ auf Seite 4-5 durchzulesen. Folgen Sie den im Abschnitt „Spielvorbereitungen“ beschriebenen Anweisungen, und probieren Sie dann die im „Quick Guide“ beschriebenen einfachen Bedienvorgänge aus. Der Abschnitt „Referenz“ enthält ausführliche Beschreibungen und Vorgehensweisen, um das Instrument bestmöglich einzusetzen. Bewahren Sie das Handbuch nach der Lektüre leicht erreichbar an einem sicheren Ort auf, um später darin nachschlagen zu können.

Datenliste

Die Datenliste enthält Informationen über MIDI. Die Datenliste kann von der Yamaha Manual Library heruntergeladen werden unter: <http://www.yamaha.co.jp/manual/>

Comment utiliser ce mode d'emploi

Avant d'utiliser le PSR-E223/YPT-220, veuillez lire attentivement la section « PRÉCAUTIONS D'USAGE » aux pages 4-5. Suivez les instructions de la section « Configuration », puis testez les opérations simples décrites dans la section « Guide de référence rapide ». La section « Référence » propose des descriptions et des procédures détaillées qui vous permettront de tirer le meilleur parti de l'instrument. Après avoir lu le mode d'emploi, conservez-le à portée de main afin de pouvoir le consulter ultérieurement.

Liste des données

La liste des données contient les informations liées à la norme MIDI. Elle est téléchargeable depuis la bibliothèque Yamaha Manual Library, à l'adresse suivante : <http://www.yamaha.co.jp/manual/>

Cómo utilizar el manual

Antes de utilizar el PSR-E223/YPT-220, lea las "Precauciones" que debe tener en cuenta en las páginas 4 y 5. Siga las instrucciones de la sección "Instalación" y realice a continuación las operaciones de la sección "Guía rápida". La sección "Referencia" ofrece descripciones detalladas y procedimientos para aprovechar al máximo las capacidades del instrumento. Asimismo, después de leerlo, guarde el manual en un lugar seguro y a mano para poder consultarlo posteriormente.

Lista de datos

La Lista de datos incluye información sobre MIDI. La Lista de datos puede descargarse de la Biblioteca de manuales de Yamaha, en <http://www.yamaha.co.jp/manual/>

Как пользоваться этим руководством

Перед началом работы с PSR-E223/YPT-220 прочитайте раздел «ПРАВИЛА ТЕХНИКИ БЕЗОПАСНОСТИ» на стр. 4 – 5. Выполните инструкции раздела «Установка», затем опробуйте простые операции краткого руководства. «Справочник» содержит подробные описания и процедуры по наиболее эффективному использованию инструмента. После прочтения храните его в надежном и удобном месте для справки.

Сборник таблиц

Перед началом В сборнике таблиц содержится информация, относящаяся к MIDI. Сборник таблиц можно загрузить из Библиотеки руководств по продуктам Yamaha, <http://www.yamaha.co.jp/manual/>

GENERAL
MIDI

XG
XGlite

STEREO
SAMPLING
5 TRACK

YAMAHA
EDUCATION
Y.E.S. SUITE 5

Information for Users on Collection and Disposal of Old Equipment and used Batteries



These symbols on the products, packaging, and/or accompanying documents mean that used electrical and electronic products and batteries should not be mixed with general household waste.

For proper treatment, recovery and recycling of old products and used batteries, please take them to applicable collection points, in accordance with your national legislation and the Directives 2002/96/EC and 2006/66/EC.

By disposing of these products and batteries correctly, you will help to save valuable resources and prevent any potential negative effects on human health and the environment which could otherwise arise from inappropriate waste handling.

For more information about collection and recycling of old products and batteries, please contact your local municipality, your waste disposal service or the point of sale where you purchased the items.

[For business users in the European Union]

If you wish to discard electrical and electronic equipment, please contact your dealer or supplier for further information.

[Information on Disposal in other Countries outside the European Union]

These symbols are only valid in the European Union. If you wish to discard these items, please contact your local authorities or dealer and ask for the correct method of disposal.

Note for the battery symbol (bottom two symbol examples):

This symbol might be used in combination with a chemical symbol. In this case it complies with the requirement set by the Directive for the chemical involved.

Cd



Verbraucherinformation zur Sammlung und Entsorgung alter Elektrogeräte und benutzter Batterien

Befinden sich diese Symbole auf den Produkten, der Verpackung und/oder beiliegenden Unterlagen, so sollten benutzte elektrische Geräte und Batterien nicht mit dem normalen Haushaltsabfall entsorgt werden.

In Übereinstimmung mit Ihren nationalen Bestimmungen und den Richtlinien 2002/96/EC und 2006/66/EC, bringen Sie alte Geräte und benutzte Batterien bitte zur fachgerechten Entsorgung, Wiederaufbereitung und Wiederverwendung zu den entsprechenden Sammelstellen.

Durch die fachgerechte Entsorgung der Elektrogeräte und Batterien helfen Sie, wertvolle Ressourcen zu schützen und verhindern mögliche negative Auswirkungen auf die menschliche Gesundheit und die Umwelt, die ander nfalls durch unsachgerechte Müllentsorgung auftreten könnten.

Für weitere Informationen zum Sammeln und Wiederaufbereiten alter Elektrogeräte und Batterien, kontaktieren Sie bitte Ihre örtliche Stadt- oder Gemeindeverwaltung, Ihren Abfallentsorgungsdienst oder die Verkaufsstelle der Artikel.

[Information für geschäftliche Anwender in der Europäischen Union]

Wenn Sie Elektrogeräte ausrangieren möchten, kontaktieren Sie bitte Ihren Händler oder Zulieferer für weitere Informationen.

[Entsorgungsinformation für Länder außerhalb der Europäischen Union]

Diese Symbole gelten nur innerhalb der Europäischen Union. Wenn Sie solche Artikel ausrangieren möchten, kontaktieren Sie bitte Ihre örtlichen Behörden oder Ihren Händler und fragen Sie nach der sachgerechten Entsorgungsmethode.

Anmerkung zum Batteriesymbol (untere zwei Symbolbeispiele):

Dieses Symbol kann auch in Kombination mit einem chemischen Symbol verwendet werden. In diesem Fall entspricht dies den Anforderungen der Direktive zur Verwendung chemischer Stoffe.

Cd

Information concernant la Collecte et le Traitement des piles usagées et des déchets d'équipements électriques et électroniques



Les symboles sur les produits, l'emballage et/ou les documents joints signifient que les produits électriques ou électroniques usagés ainsi que les piles ne doivent pas être mélangés avec les déchets domestiques habituels.

Pour un traitement, une récupération et un recyclage appropriés des déchets d'équipements électriques et électroniques et des piles usagées, veuillez les déposer aux points de collecte prévus à cet effet, conformément à la réglementation nationale et aux Directives 2002/96/EC et 2006/66/EC.

En vous débarrassant correctement des déchets d'équipements électriques et électroniques et des piles usagées, vous contribuerez à la sauvegarde de précieuses ressources et à la prévention de potentiels effets négatifs sur la santé humaine qui pourraient advenir lors d'un traitement inapproprié des déchets.

Pour plus d'informations à propos de la collecte et du recyclage des déchets d'équipements électriques et électroniques et des piles usagées, veuillez contacter votre municipalité, votre service de traitement des déchets ou le point de vente où vous avez acheté les produits.

[Pour les professionnels dans l'Union Européenne]

Si vous souhaitez vous débarrasser des déchets d'équipements électriques et électroniques veuillez contacter votre vendeur ou fournisseur pour plus d'informations.

[Information sur le traitement dans d'autres pays en dehors de l'Union Européenne]

Ces symboles sont seulement valables dans l'Union Européenne. Si vous souhaitez vous débarrasser de déchets d'équipements électriques et électroniques ou de piles usagées, veuillez contacter les autorités locales ou votre fournisseur et demander la méthode de traitement appropriée.

Note pour le symbole "pile" (deux exemples de symbole ci-dessous):

Ce symbole peut être utilisé en combinaison avec un symbole chimique. Dans ce cas il respecte les exigences établies par la Directive pour le produit chimique en question.

Cd

Información para Usuarios sobre Recolección y Disposición de Equipamiento Viejo y Baterías usadas



Estos símbolos en los productos, embalaje, y/o documentación que se acompañe significan que los productos electrónicos y eléctricos usados y las baterías usadas no deben ser mezclados con desechos hogareños corrientes.

Para el tratamiento, recuperación y reciclado apropiado de los productos viejos y las baterías usadas, por favor llévelos a puntos de recolección aplicables, de acuerdo a su legislación nacional y las directivas 2002/96/EC y 2006/66/EC.

Al disponer de estos productos y baterías correctamente, ayudará a ahorrar recursos valiosos y a prevenir cualquier potencial efecto negativo sobre la salud humana y el medio ambiente, el cual podría surgir de un inapropiado manejo de los desechos.

Para mayor información sobre recolección y reciclado de productos viejos y baterías, por favor contacte a su municipio local, su servicio de gestión de residuos o el punto de venta en el cual usted adquirió los artículos.

[Para usuarios de negocios en la Unión Europea]

Si usted desea deshacerse de equipamiento eléctrico y electrónico, por favor contacte a su vendedor o proveedor para mayor información.

[Información sobre la Disposición en otros países fuera de la Unión Europea]

Estos símbolos sólo son válidos en la Unión Europea. Si desea deshacerse de estos artículos, por favor contacte a sus autoridades locales y pregunte por el método correcto de disposición.

Nota sobre el símbolo de la batería (ejemplos de dos símbolos de la parte inferior):

Este símbolo podría ser utilizado en combinación con un símbolo químico. En este caso el mismo obedece a un requerimiento dispuesto por la Directiva para el elemento químico involucrado.

Cd

The serial number of this product may be found on the bottom of the unit. You should note this serial number in the space provided below and retain this manual as a permanent record of your purchase to aid identification in the event of theft.

Model No.

Serial No.

(bottom)

Die Seriennummer dieses Produkts befindet sich an der Unterseite des Geräts. Sie sollten die Nummer des Modells, die Seriennummer und das Kaufdatum an den unten vorgesehenen Stellen eintragen und diese Anleitung als Dokument Ihres Kaufs aufbewahren.

Modellnr.

Seriennr.

(bottom)

Vous pouvez trouver le numéro de série de ce produit sur le bas de l'unité. Notez ce numéro de série dans l'espace fourni ci-dessous et conservez ce manuel en tant que preuve permanente de votre achat afin de faciliter l'identification du produit en cas de vol.

N° de modèle

N° de série

(bottom)

El número de serie de este producto se encuentra en la parte inferior de la unidad. Debe tomar nota del número de serie en el espacio proporcionado a continuación y conservar este manual como registro permanente de su adquisición; todo ello facilitará la identificación en caso de robo.

Modelo nº

Serie nº

(bottom)

Серийный номер данного продукта приведен на нижней части устройства. Запишите этот серийный номер в данном пустом поле и сохраните данное руководство как подтверждение покупки; это поможет идентифицировать принадлежность устройства в случае кражи.

Номер модели

Серийный номер

(bottom)

OBSERVERA!

Apparaten kopplas inte ur växelströmskällan (nätet) så länge som den är ansluten till vägguttaget, även om själva apparaten har stängts av.

ADVARSEL: Netspændingen til dette apparat er IKKE afbrudt, så længe netledningen sidder en stikkontakt, som er tændt — også selvom der er slukket på apparatets afbryder.

VAROITUS: Laitteen toisiopiiriin kytketty käyttökytin ei irroita koko laitetta verkosta.

(standby)

IMPORTANT NOTICE FOR THE UNITED KINGDOM Connecting the Plug and Cord

IMPORTANT. The wires in this mains lead are coloured in accordance with the following code:

BLUE : NEUTRAL
BROWN : LIVE

As the colours of the wires in the mains lead of this apparatus may not correspond with the coloured markings identifying the terminals in your plug proceed as follows:

The wire which is coloured BLUE must be connected to the terminal which is marked with the letter N or coloured BLACK.

The wire which is coloured BROWN must be connected to the terminal which is marked with the letter L or coloured RED.

Making sure that neither core is connected to the earth terminal of the three pin plug.

• This applies only to products distributed by Yamaha Music U.K. Ltd. (2 wires)

Entsorgung leerer Batterien (nur innerhalb Deutschlands)

Leisten Sie einen Beitrag zum Umweltschutz. Verbrauchte Batterien oder Akkumulatoren dürfen nicht in den Hausmüll. Sie können bei einer Sammelstelle für Altbatterien bzw. Sondermüll abgegeben werden. Informieren Sie sich bei Ihrer Kommune.

(battery)

ПРАВИЛА ТЕХНИКИ БЕЗОПАСНОСТИ

ВНИМАТЕЛЬНО ПРОЧИТАЙТЕ, ПРЕЖДЕ ЧЕМ ПРИСТУПАТЬ К ЭКСПЛУАТАЦИИ

* Храните это руководство в безопасном месте. Оно вам еще понадобится.



ПРЕДУПРЕЖДЕНИЕ

Во избежание серьезных травм и даже смерти от удара электрическим током, а также короткого замыкания, повреждения оборудования, пожара и других инцидентов всегда соблюдайте следующие меры безопасности:

Источник питания/адаптер переменного тока

- Используйте только напряжение, заданное для инструмента. Это напряжение указано на инструменте.
- Используйте только указанный адаптер (РА-ЗС или аналогичный, рекомендованный корпорацией Yamaha). Использование неправильного адаптера может привести к повреждению или перегреву инструмента.
- Периодически проверяйте вилку электроинструмента и удаляйте с нее грязь и пыль.
- Шнур адаптера переменного тока не должен находиться рядом с источниками тепла (нагревателями, радиаторами и др.). Не допускайте также чрезмерного сгибания и повреждения шнура, не ставьте на него тяжелые предметы и держите его в таком месте, где на него нельзя наступить, задеть ногой или что-нибудь по нему перекачать.

Не открывать

- Не открывайте инструмент и не пытайтесь разобрать или модифицировать его внутренние компоненты. В инструменте нет компонентов, которые должен обслуживать пользователь. При появлении неисправности немедленно прекратите эксплуатацию и обратитесь за помощью к квалифицированным специалистам центра технического обслуживания корпорации Yamaha.

Бережь от воды

- Берегите инструмент от дождя, не используйте его рядом с водой, в условиях сырости и повышенной влажности; не ставьте на него емкости с жидкостью, которая может разлиться и попасть внутрь. В случае попадания жидкости, например воды, в инструмент немедленно отключите питание и отсоедините кабель питания от электросети. Затем обратитесь за помощью к квалифицированным специалистам центра технического обслуживания корпорации Yamaha.
- Никогда не вставляйте и не вынимайте вилку электроинструмента мокрыми руками.

Бережь от огня

- Не ставьте на инструмент горячие предметы, например свечи. Горящий предмет может упасть и вызвать пожар.

Внештатные ситуации

- В случае износа и повреждения шнура или вилки адаптера переменного тока, а также при внезапном исчезновении звука во время эксплуатации, при появлении необычного запаха и дыма немедленно отключите электропитание, выньте вилку адаптера из розетки и обратитесь за помощью к специалистам центра технического обслуживания корпорации Yamaha.



ВНИМАНИЕ

Во избежание нанесения серьезных травм себе и окружающим, а также повреждения инструмента и другого имущества, помимо прочего, всегда соблюдайте следующие меры безопасности:

Источник питания/адаптер переменного тока

- При отключении кабеля от инструмента или от электросети беритесь за вилку, а не за кабель.
- Когда инструмент не используется, а также во время грозы отключайте адаптер переменного тока.
- Не подключайте инструмент к одной электрической розетке с другими устройствами (например, через тройник). Это может привести к снижению качества звука или перегреву розетки.

Батарея

- Всегда проверяйте, что батареи вставлены правильно в соответствии с полярностью +/- . Несоблюдение этого правила может привести к перегреву, пожару или протеканию батарей.
- Всегда заменяйте одновременно все батареи. Не используйте новые батареи вместе со старыми. Не используйте батареи разных типов, например щелочные вместе с марганцевыми, батареи разных производителей или разные типы батарей одного производителя, так как это может привести к перегреву, пожару или протеканию батарей.
- Не держите батареи близко к огню.
- Не пытайтесь перезарядить батареи, не предназначенные для перезарядки.
- Если батареи разрядились или инструмент не будет использоваться длительное время, во избежания протекания батарей, удалите их из инструмента.
- Не давайте батареи детям.
- Если батареи протекут, избегайте контакта с вытекшей жидкостью. В случае попадания этой жидкости в глаза, рот или на кожу, немедленно промойте их водой и обратитесь к врачу. Жидкость, используемая в батареях, – это едкое вещество, способное вызвать потерю зрения или химические ожоги.

Место установки

- Во избежание деформации панели и повреждения внутренних компонентов берегите инструмент от чрезмерной пыли и сильной вибрации и не используйте его при очень высокой или низкой температуре (например, на солнце, рядом с нагревателем или в машине в дневное время).
- Не используйте инструмент в непосредственной близости от телевизора, радиоприемника, стереооборудования, мобильного телефона и других электроприборов. В противном случае в инструменте, телевизоре или радиоприемнике могут возникнуть помехи.
- Во избежание случайного падения инструмента не оставляйте его в неустойчивом положении.
- Перед перемещением инструмента отсоедините подключенный к нему адаптер и другие кабели.
- Перед настройкой изделия убедитесь, что используемая электророзетка легко доступна. В случае возникновения какихлибо неполадок немедленно выключите инструмент и отключите его от электросети. Даже если питание выключено, изделие продолжает потреблять электроэнергию в минимальном количестве. Если изделие не используется в течение длительного времени, отключите шнур питания от электросети.
- Используйте только подставку, специально предназначенную для инструмента. Для крепления стойки или подставки используйте только винты, поставляемые в комплекте. В противном случае возможно повреждение внутренних компонентов и падение инструмента.

Подключение

- Перед подключением инструмента к другим электронным компонентам отключите их питание. Перед включением или отключением электронных компонентов установите минимальный уровень громкости. Убедитесь также в том, что на всех компонентах установлен минимальный уровень громкости, а во время игры на инструменте постепенно увеличьте громкость до нужной.

Обслуживание

- Для чистки инструмента пользуйтесь мягкой сухой тканью. Никогда не используйте пятновыводители, растворители, жидкие очистители или чистящие салфетки с пропиткой.

Меры безопасности при эксплуатации

- Не вставляйте пальцы или руку в отверстия инструмента.
- Никогда не вставляйте и не роняйте бумажные, металлические и прочие предметы в отверстия на панели и клавиатуре. Если это случилось, немедленно выключите инструмент и выньте кабель питания из розетки. Затем обратитесь за помощью к специалистам центра технического обслуживания корпорации Yamaha.

- Не кладите на инструмент предметы из винила, пластмассы или резины: это может вызвать выцветание панели или клавиатуры.
- Не облокачивайтесь на инструмент, не ставьте на него тяжелые предметы и не прикладывайте слишком большой силы при использовании кнопками, выключателями и разъемами.
- Не следует долго работать с высоким или некомфортным уровнем громкости инструмента/устройства или наушников, так как это может привести к потере слуха. При ухудшении слуха или звоне в ушах обратитесь к врачу.

Корпорация Yamaha не несет ответственности за повреждения, вызванные неправильной эксплуатацией или модификацией инструмента, а также за потерянные или испорченные данные.

Всегда выключайте инструмент, если не используете его.

При использовании адаптера переменного тока, даже если выключатель питания находится в состоянии STANDBY, инструмент продолжает потреблять электроэнергию на минимальном уровне. Если инструмент не используется длительное время, отключите адаптер переменного тока от розетки.

Утилизируйте использованные батареи в соответствии с правилами, принятыми в вашем регионе.

Иллюстрации и снимки ЖК-дисплеев приведены в данном руководстве только в качестве примеров. В действительности все может выглядеть несколько иначе.

● УВЕДОМЛЕНИЕ ОБ АВТОРСКИХ ПРАВАХ

Этот продукт включает компьютерные программы и содержимое, авторские права на которые принадлежат корпорации Yamaha или право на использование которых получено по лицензии от других фирм. К материалам, защищенным авторскими правами, относятся все без ограничения компьютерные программы, файлы стиля, файлы MIDI, данные WAVE и музыкальные звукозаписи. Любое несанкционированное использование таких программ и содержимого, выходящее за рамки личного пользования, запрещено соответствующими законами. Любое нарушение авторских прав преследуется по закону. НЕ СОЗДАВАЙТЕ, НЕ РАСПРОСТРАНЯЙТЕ И НЕ ИСПОЛЬЗУЙТЕ НЕЗАКОННЫЕ КОПИИ.

Копирование коммерческих музыкальных данных, включая MIDI-данные и/или аудиоданные, но не ограничиваясь ими, строго запрещается, за исключением использования в личных целях.

● Товарные знаки

- Названия фирм и продуктов, используемые в данном руководстве, являются товарными знаками или зарегистрированными товарными знаками соответствующих компаний.

Логотипы



GM System Level 1

«GM System Level 1» представляет собой дополнение к стандарту MIDI, обеспечивающее точное воспроизведение любых музыкальных данных, совместимых со стандартом GM, на любом тон-генераторе, совместимом со стандартом GM, независимо от изготовителя. Любое программное и аппаратное обеспечение, поддерживающее стандарт GM System Level, помечено маркировкой GM.

XGlite

Стандарт «XGlite» – это упрощенная версия формата высококачественных тон-генераторов XG корпорации Yamaha. Разумеется, с помощью тон-генератора XGlite можно воспроизвести любую мелодию в формате XG. Однако имейте в виду, что из-за сокращенного набора параметров управления и эффектов некоторые композиции могут воспроизводиться не так, как в оригинальном варианте.

Stereo Sampled Piano

В инструменте есть особый тембр, Portable Grand Piano, созданный на основе достижений технологии стереосэмплирования и с помощью тон-генератора AWM (Advanced Wave Memory) корпорации Yamaha.

Yamaha Education Suite 5

Инструмент включает новый набор обучающих средств (Yamaha Education Suite). Благодаря использованию новейших технологий изучение музыкальных произведений становится как никогда интересным и плодотворным!



Принадлежности, входящие в поставку

В комплект поставки PSR-E223/YPT-220 входят указанные ниже принадлежности. Проверьте их наличие.

- Пюпитр
 - Руководство пользователя (настоящее руководство)
 - Блок питания переменного тока (РА-3С или равноценный, рекомендованный к применению корпорацией Yamaha)
 - Регистрационная карта пользователя «My Yamaha Product User Registration»
- * Может не входить в комплект поставки для вашего региона. Свяжитесь с региональным дилером Yamaha.

* Идентификатор PRODUCT ID, указанный на листе, который потребуется при заполнении регистрационной формы пользователя.



Возможности инструмента PSR-E223/YPT-220

Игра на клавиатуре

Изменение тембров

► стр. 12, 13

Тембр инструмента, звучащий во время игры на клавиатуре, можно заменить на тембр скрипки, флейты, арфы или любой другой из обширного набора тембров. Можно также восстановить параметры фортепьяно простым нажатием кнопки.

Добавление реверберации звука

► стр. 32

Эффекты реверберации добавляют теплую атмосферу звучания, имитирующую сложные отражения звука в реальных концертных помещениях, таких как концертные залы или небольшие клубы. (стр.)

Игра со стилями

► стр. 18

Можно выбирать из 100 различных стилей (автоаккомпанемент) для игры на клавиатуре – предоставляется возможность создания полного оркестрового звучания в различных стилях от вальса до электронной музыки 8-бит и евро-транса ... а также многое другое.

Упражнения

Упражнения и разучивание композиций

► стр. 28

Можно начать упражнения одной рукой и даже в собственном темпе, по одной ноте за один раз с замедленной скоростью, пока вы не сможете играть на полной скорости.

Прослушивание

Прослушивание композиций

► стр. 16

Инструмент содержит широкий ряд из 102 встроенных композиций.

Содержание

| | |
|--|---|
| Логотипы | 5 |
| Принадлежности, входящие в поставку..... | 5 |

Установка

| | |
|--|----------|
| Установка | 8 |
| Требования к электропитанию | 8 |
| Подключение наушников и внешней звуковой аппаратуры..... | 9 |
| Подключение педального переключателя..... | 9 |
| Включение питания..... | 9 |
| Пюпитр..... | 9 |

Панель управления и разъемы

| | |
|----------------------|----|
| Передняя панель..... | 10 |
| Задняя панель..... | 10 |

Краткое руководство

Изменение тембров

| | |
|---|----|
| Воспроизведение разных инструментальных тембров | 12 |
| Игра в тембре рояля | 13 |
| Использование метронома | 14 |
| Игра в тембре набора ударных | 15 |
| Звуковые эффекты | 15 |

Воспроизведение композиций

| | |
|--|----|
| Выбор и прослушивание конкретной композиции | 16 |
|--|----|

Игра со стилем

| | |
|--|----|
| Игра со стилями | 19 |
| Изменение темпа стиля | 22 |
| Вариация фразы (разделы) | 23 |
| Игра аккордов вместе с отображением партитуры композиции | 24 |
| Аккорды..... | 25 |

Справочник

Основные операции и экраны

| | |
|------------------------|----|
| Основные операции..... | 26 |
| Экран..... | 27 |

Разучивание композиций

| | |
|------------------------------|----|
| Урок 1 (Слушай и учись)..... | 28 |
| Урок 2 (Ритмика)..... | 30 |
| Урок 3 (Ожидание) | 31 |

Настройки тембра

| | |
|---|----|
| Добавление эффекта реверберации..... | 32 |
| Добавление эффекта Chorus | 32 |
| Добавление эффекта Sustain | 33 |
| Настройка громкости тембра..... | 33 |
| Транспонирование | 34 |
| Настройка высоты звука..... | 34 |
| Октава | 35 |
| Функция One Touch Setting..... | 35 |
| Настройка частоты сигнала метронома | 36 |
| Настройка громкости метронома..... | 36 |

Настройки композиций

| | |
|---------------------------------------|----|
| Изменение темпа композиции | 37 |
| Отключение звука | 37 |
| Практика – условие совершенства | 38 |
| Громкость композиции | 38 |
| Tap Start..... | 39 |
| Изменение тембра мелодии | 39 |

Функции стиля (автоаккомпанемент)

| | |
|--|----|
| Начало воспроизведения стиля | 40 |
| Настройка громкости стиля | 40 |
| Установка точки разделения клавиатуры..... | 41 |
| Поиск аккордов в словаре..... | 41 |

Параметры функций

| | |
|---|----|
| Выберите параметр и измените значение | 43 |
|---|----|

MIDI-интерфейс

| | |
|--|----|
| Что такое MIDI? | 45 |
| Передача исполнительских данных на другой инструмент и обратно | 45 |

Приложение

Устранение неполадок

Предметный указатель

Список тембров

| | |
|-----------------------------|----|
| Максимальная полифония..... | 50 |
|-----------------------------|----|

Список наборов ударных

Список стилей

Список композиций

Список типов эффектов.....

Технические характеристики

Установка

Обязательно выполните указанные ниже операции ДО включения питания.

Требования к электропитанию

Хотя инструмент может работать как от дополнительного адаптера переменного тока, так и от батарей, корпорация Yamaha рекомендует по возможности использовать адаптер переменного тока. Он безопаснее батарей с экологической точки зрения и гораздо экономичнее.

■ Адаптер переменного тока

- 1 Убедитесь, что питание инструмента отключено (на экране отображается только нотный стан).

⚠ ПРЕДУПРЕЖДЕНИЕ

• Используйте только указанный тип адаптера (РА-3С или равноценный, рекомендованный к применению корпорацией Yamaha). Подключение через другой адаптер может привести к необратимому повреждению как адаптера, так и инструмента.

- 2 Подключите адаптер переменного тока к разъему питания синтезатора.
- 3 Подключите адаптер к электросети.

⚠ ВНИМАНИЕ

• Если инструмент не используется, а также во время грозы, блок питания переменного тока необходимо отключать.

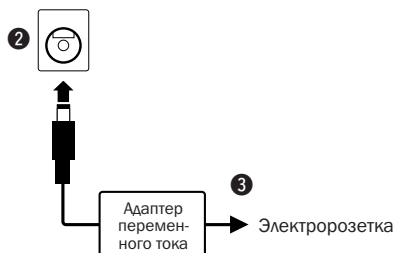

■ Батареи

- 1 Откройте крышку отсека для батарей, расположенную на нижней панели инструмента.
- 2 Вставьте шесть новых батарей. Обратите внимание на маркировку полярности на боковой части отсека.
- 3 Закройте и защелкните крышку отсека, убедившись, что она плотно встала на место.

⚠ ВНИМАНИЕ

• Ни в коем случае не подключайте и не отключайте блок питания переменного тока, если в инструмент вставлены батареи и включено питание. Подобная операция приведет к отключению питания.

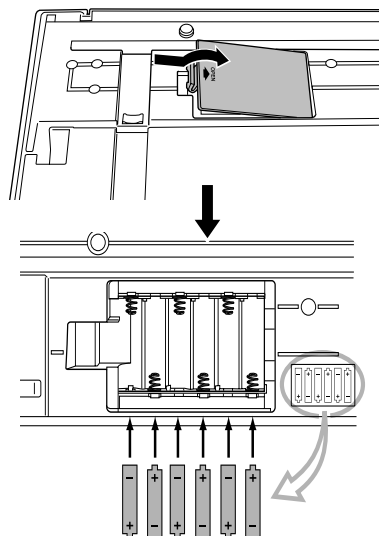

Для работы инструмента требуется шесть батарей 1,5 В размером «AA», LR6 или аналогичные. (Рекомендуются щелочные батареи.) Если заряд батареи слишком низкий для нормальной работы инструмента, возможно снижение громкости, искажение звука и т. п. В этом случае необходимо заменить батареи, соблюдая основные меры предосторожности, приведенные ниже.

⚠ ВНИМАНИЕ

- Для этого инструмента используйте щелочные батареи. Другие типы батарей (включая аккумуляторные) могут вызвать перепады напряжения при снижении их заряда.
- Убедитесь, что батареи установлены в нужном положении с соблюдением правильной полярности (как показано на рисунке). Неправильно установленные батареи могут стать причиной перегрева, пожара или утечки едких химикалий.
- Когда батареи разряжаются, замените весь набор из шести батарей. НЕ ИСПОЛЬЗУЙТЕ старые батареи вместе с новыми. Не используйте одновременно разные типы батарей (например, щелочные и марганцевые).
- Если инструмент долго не будет использоваться, извлеките все батареи, чтобы избежать возможной утечки электролита.

Все необходимые подключения следует выполнить **ДО** включения питания.

Подключение наушников и внешней звуковой аппаратуры

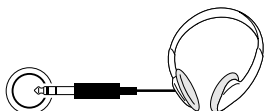

К гнезду PHONES/OUTPUT можно подключить комплект наушников, усилитель клавиатуры, стереосистему, микшер, магнитофон или другое аудиоустройство, производящее линейный сигнал, для передачи на это устройство выходного сигнала инструмента.

При подключении штекера к этому гнезду встроенные динамики автоматически отключаются. Гнездо PHONES/OUTPUT может также служить внешним выходом.

ВНИМАНИЕ

- Длительное прослушивание через наушники при высоком уровне громкости может привести не только к утомлению органов слуха, но и к их повреждению.

ВНИМАНИЕ

- Чтобы не повредить динамики, перед подключением внешних устройств следует установить на них минимальную громкость и выключить питание. Несоблюдение этих мер предосторожности может привести к поражению электрическим током или повреждению оборудования. Установите на внешних устройствах минимальную громкость и во время игры на инструменте постепенно увеличивайте ее до необходимого уровня.

Подключение педального переключателя

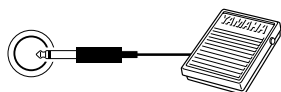

Функция сустейна позволяет воспроизвести длительное звучание нот при нажатии дополнительной педали. Подсоедините к гнезду SUSTAIN педальный переключатель Yamaha FC4 или FC5 и пользуйтесь им для включения и отключения задержки звука.

ПРИМЕЧАНИЕ

- Перед включением питания убедитесь, что педаль правильно подсоединена к разъему SUSTAIN.
- Не нажимайте педальный переключатель в момент включения питания. В этом случае изменяется распознавание полярности педального переключателя, что приводит к обращению его действия.

Включение питания

Установите минимальную громкость, повернув регулятор [MASTER VOLUME] влево, и включите питание, нажав переключатель [STANDBY/ON]. Во время игры на клавиатуре отрегулируйте уровень громкости с помощью регулятора [MASTER VOLUME]. Повторное нажатие [STANDBY/ON] выключает питание.

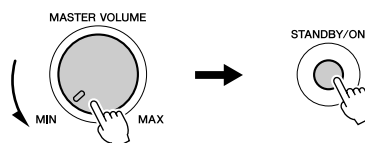

При отключении питания все настройки панели, равно как и настройки, установленные на экране, восстанавливают свои значения по умолчанию.

ВНИМАНИЕ

- При использовании блока питания переменного тока (даже при выключенном питании) инструмент продолжает потреблять электроэнергию в малом объеме. Если инструмент долго не используется, отключите от сети адаптер переменного тока и/или выньте батареи.

Пюпитр

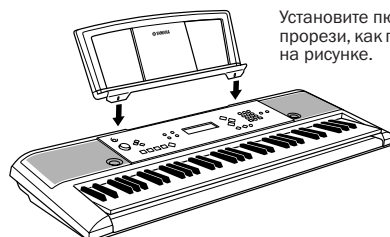

Установите пюпитр в прорези, как показано на рисунке.

Панель управления и разъемы

■ Передняя панель

- 1 Переключатель [STANDBY/ON] стр. 9
- 2 Регулятор [MASTER VOLUME] стр. 9
- 3 Кнопка [1 LISTEN & LEARN] стр. 29
- 4 Кнопка [2 TIMING]..... стр. 30
- 5 Кнопка [3 WAITING] стр. 31
- 6 ЧАСТЬ УРОКА
 - Кнопка [L].....стр. 29
 - Кнопка [R]стр. 29
- 7 Кнопка [METRONOME] стр. 14, 36
- 8 Кнопка [TEMPO/TAP] стр. 22, 37, 39, 40
- 9 Кнопка [SONG]..... стр. 16, 26
- 10 Кнопка [VOICE] стр. 12, 26
- 11 Кнопка [STYLE]..... стр. 19, 26
- 12 Цифровые кнопки [0]–[9], [+], [-] стр. 26
- 13 Кнопка [FUNCTION]..... стр. 43
- 14 Кнопка [DEMO]..... стр. 17

В режиме композиции

- 15 Кнопка [A-B REPEAT]..... стр. 38
- 16 Кнопка [REW] стр. 17
- 17 Кнопка [FF] стр. 17
- 18 Кнопка [PAUSE]..... стр. 17

В режиме стиля

- 15 Кнопка [ACMP ON/OFF]..... стр. 20
- 16 Кнопка [INTRO/ENDING/rit.] стр. 23
- 17 Кнопка [MAIN/AUTO FILL] стр. 23
- 18 Кнопка [SYNC START] стр. 19, 40

- 19 Кнопка [START/STOP] стр. 17
- 20 Кнопка [PORTABLE GRAND] стр. 13
- 21 Кнопка [SOUND EFFECT]..... стр. 15
- 22 Кнопка [REVERB] стр. 32
- 23 Наборы ударных..... стр. 15

■ Задняя панель

- 24 Разъемы MIDI IN/OUT стр. 45
- 25 Разъем SUSTAIN стр. 9
- 26 Разъем PHONES/OUTPUT..... стр. 9
- 27 Разъем DC IN 12V стр. 8

■ Передняя панель

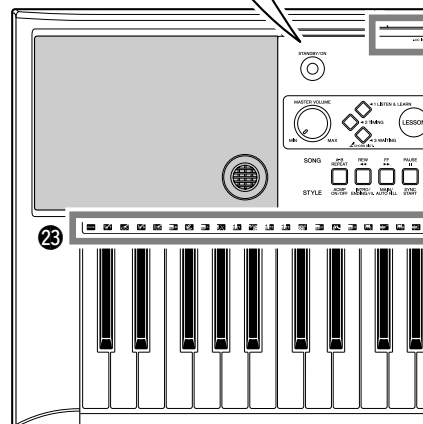
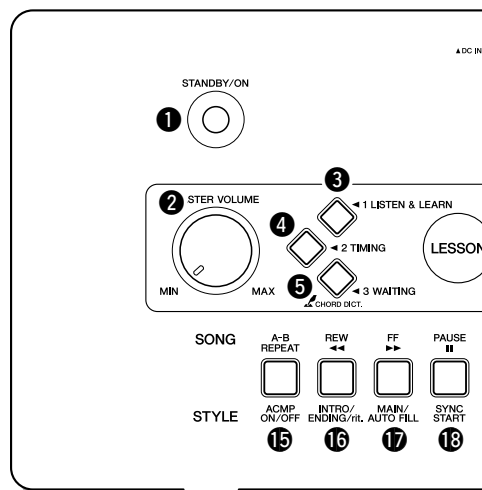

Экран (стр. 27) Список композиций (стр. 58) Список тембров (стр. 51) Список стилей (стр. 57)

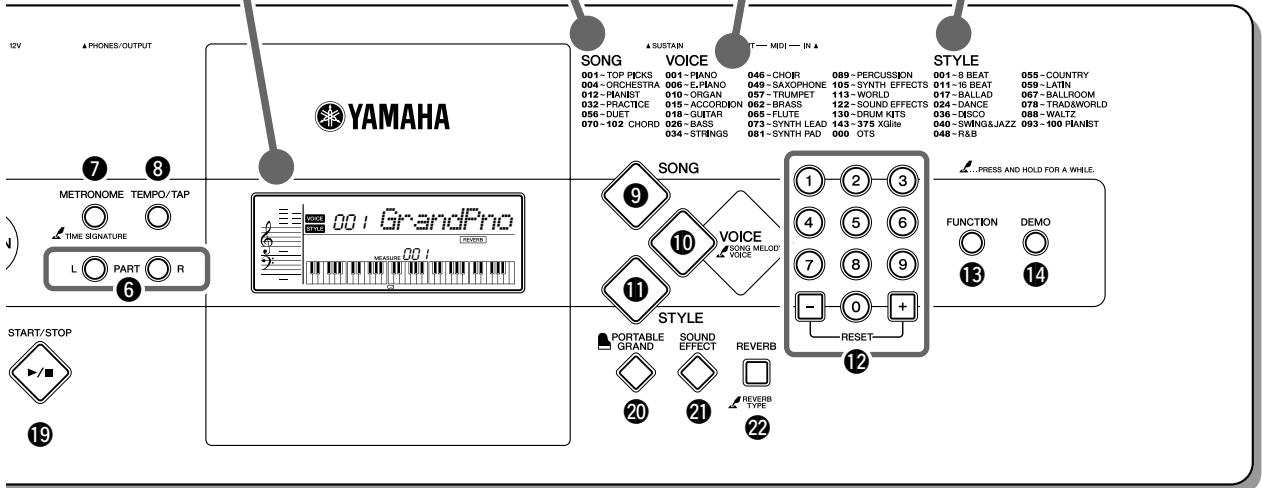

Задняя панель

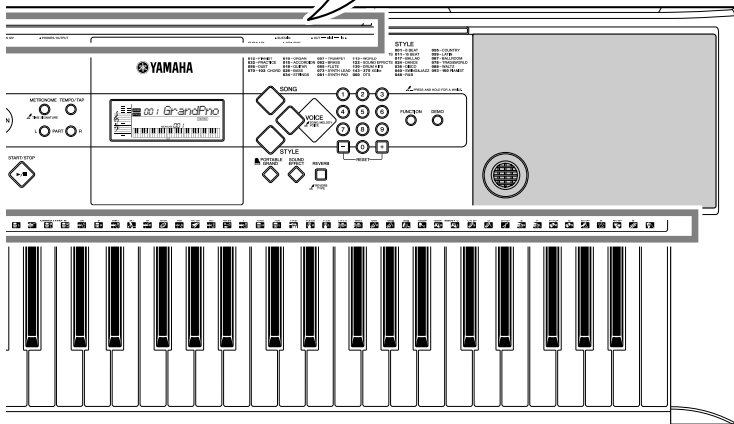
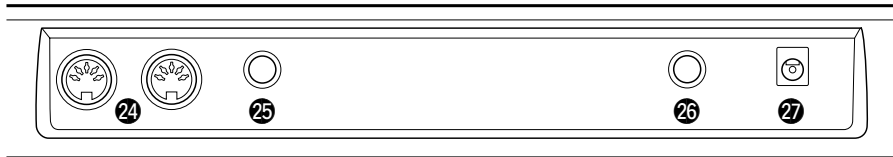

Изменение тембров

Инструмент оснащен рядом реалистичных встроенных тембров. При включении питания автоматически выбирается тембр рояля, но его можно быстро изменить на тембр гитары, ударных или любой другой из представленного списка.

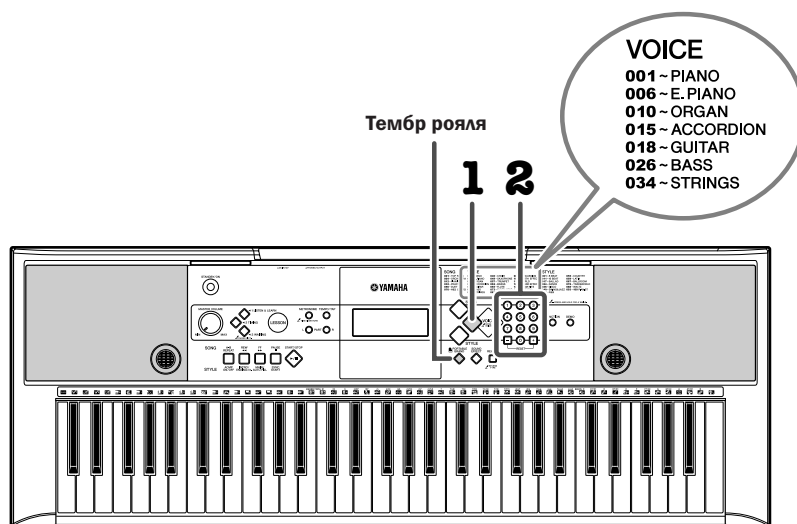

Воспроизведение разных инструментальных тембров

- 1** Нажмите кнопку [VOICE] (ТЕМБР).
Отображаются номер и название тембра.



2

Выберите тембр.

Выберите нужный тембр с помощью цифровых кнопок [0]–[9], [+], [-].

См. список тембров на стр. 51.

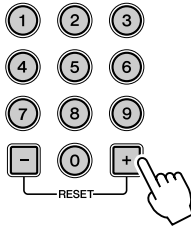

Указанный тембр становится основным тембром инструмента.

3

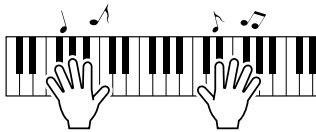
Играйте на клавиатуре.

Попробуйте выбрать другой тембр и играть в нем.

Игра в тембре рояля

Если вы хотите просто играть в тембре рояля, то все, что нужно сделать, – это нажать одну кнопку.

Нажмите кнопку [PORTABLE GRAND] (ПОРТАТИВНЫЙ РОЯЛЬ).

Тембр «Grand Piano1» автоматически выбирается в качестве основного тембра.





Использование метронома

В инструмент встроен метроном (устройство, задающее темп), который удобно использовать для упражнений.

Для запуска метронома нажмите кнопку [METRONOME]. Для остановки метронома снова нажмите кнопку [METRONOME].



Если требуется настроить темп метронома, нажмите кнопку [ТЕМПО/ТАР] для вызова на дисплей параметра темпа, затем нажмите кнопку [+] для ускорения темпа или [-] для его замедления. Можно также установить темп с помощью цифровых кнопок на передней панели.

ПРИМЕЧАНИЕ

- Можно задать тактовый размер (см. стр. 36).



Текущее значение темпа



Игра в тембре набора ударных

Если на шаге 2 на стр. 13 выбрать тембр с номером 130 (набор ударных), прямо на клавиатуре можно воспроизводить различные звуки ударных инструментов.

Значки над клавишами показывают, какой звук из тембра 130 назначен для каждой клавиши. Можно выбрать и воспроизвести требуемый набор из 12 заданных наборов ударных (тембры 130–142). Подробные сведения об инструментах и назначениях клавиш можно найти в списке ударных инструментов на стр. 54.

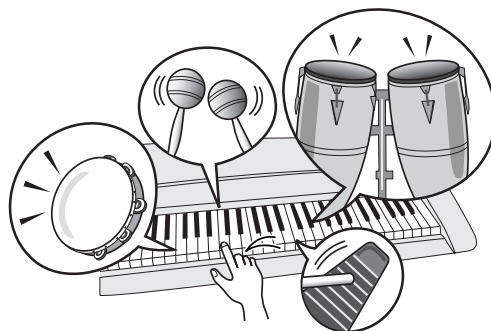

Звуковые эффекты

На клавиатуре можно воспроизвести различные звуковые эффекты: лай, вой, блеяние, крики и многое другое.

**Нажмите кнопку [SOUND EFFECT]
(ЗВУКОВЫЕ ЭФФЕКТЫ).**

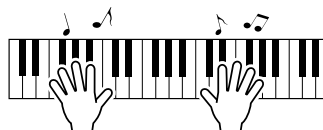

Попробуйте нажать по очереди все клавиши и насладитесь звуками. Не забудьте про черные клавиши!

После прослушивания этих звуков нажмите кнопку [PORTABLE GRAND], чтобы вернуть тембр инструмента к настройке по умолчанию – тембру рояля «Grand Piano1».

Воспроизведение композиций

В этом инструменте записаны **102** встроенные композиции. Применительно к данному инструменту слово «композиция» означает набор данных, из которых состоит музыкальное произведение. Прослушивание композиций.

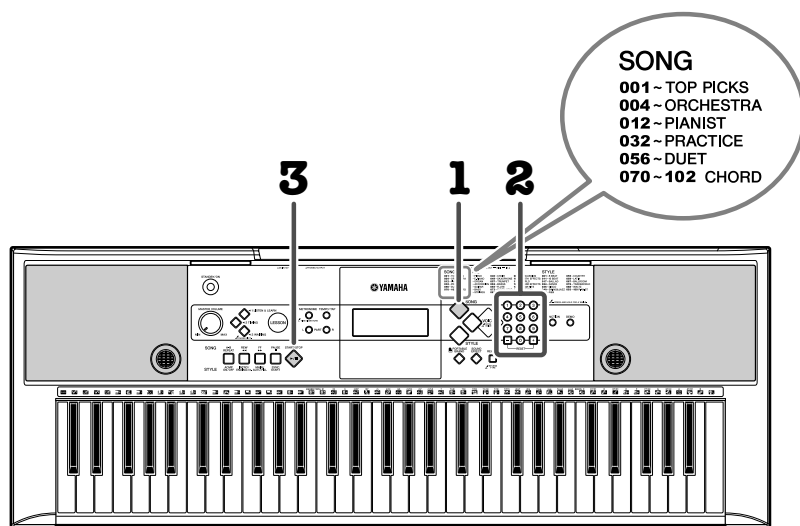

Выбор и прослушивание конкретной композиции

1 Нажмите кнопку [SONG] (КОМПОЗИЦИЯ).

Отображаются номер и название композиции.



2

Выберите композицию.

Выберите нужную композицию с помощью цифровых кнопок [0]–[9], [+], [-].

Список композиций см. на стр. 58.

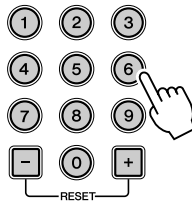

3

Нажмите кнопку [START/STOP].

Начинается воспроизведение композиции.

Композицию можно остановить в любой момент, нажав кнопку [START/STOP].

ПРИМЕЧАНИЕ

- Композицию можно исполнять в любом темпе, быстро или медленно (стр. 37).

START/STOP



● Перемотка назад/вперед/пауза

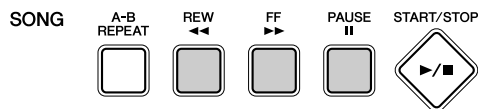

Кнопка [REW] Если нажать ее во время воспроизведения, перематывает композицию назад (во время обратной перемотки звук не слышен). Если эту кнопку нажать при остановленном воспроизведении, она уменьшает номер такта.

Кнопка [FF] Если нажать ее во время воспроизведения, перематывает композицию вперед. Если эту кнопку нажать при остановленном воспроизведении, она увеличивает номер такта.

Кнопка [PAUSE] Временно приостанавливает воспроизведение. Повторное нажатие на эту кнопку продолжает воспроизведение с момента приостановки.

● Использование кнопки [DEMO]

Нажмите кнопку [DEMO] для последовательного воспроизведения композиций 001, 002, 003, 059, 072, 004, 024, 043, и эти композиции будут циклически воспроизводиться, начинаясь снова с первой композиции 001.

Воспроизведение можно остановить в любой момент, нажав кнопку [DEMO].



Игра со стилем

Стили – это шаблоны ритма и аккомпанемента, которые воспроизводятся с помощью функции автоаккомпанемента. Доступно множество типов ритмических партий в различных жанрах, включая рок, блюз, евро-транс и многое другое. Здесь мы научимся выбирать и воспроизводить стили с помощью аккордов. Во время игры можно автоматически добавлять специально созданные вступления и концовки, а также вариации ритма и аккордов для более динамичного, профессионального звучания.

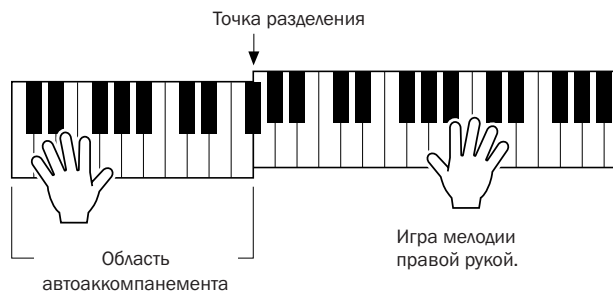
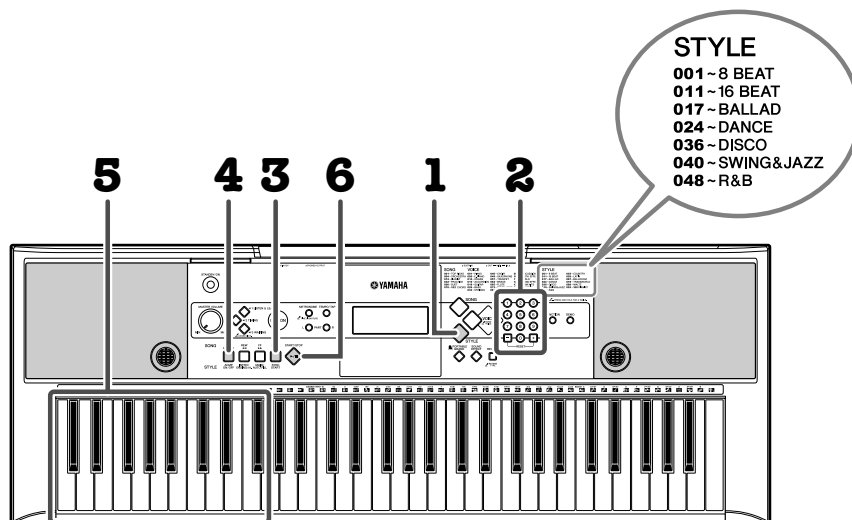

Попробуйте сыграть аккорды левой рукой.

Перед исполнением

Выберите тембр «Strings 1» в качестве тембра мелодии, см. шаг 2 на стр. 12.

Игра со стилями

1 Нажмите кнопку [STYLE] (СТИЛЬ).

Отображаются номер и название стиля.

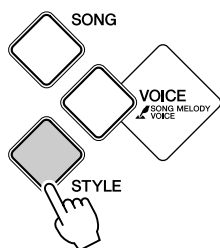

2 Выберите стиль.

Выберите нужный стиль с помощью цифровых кнопок [0]–[9], [+], [-].

См. список стилей на стр. 57.

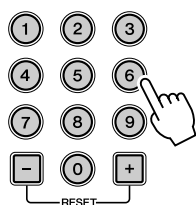

018 LoveSong

ПРИМЕЧАНИЕ

- Поскольку стили категории Pianist (093-100) не имеют ритмических партий, если начать воспроизведение только в ритмическом режиме, не будет слышно ни звука. Чтобы использовать эти стили, включите автоаккомпанемент и играйте на клавиатуре, как описано на странице 20. (Будет звучать только басовая и аккордная части аккомпанемента.)

3 Включите синхронизацию запуска.

Нажмите кнопку [SYNC START] (СИНХРОННЫЙ ЗАПУСК).

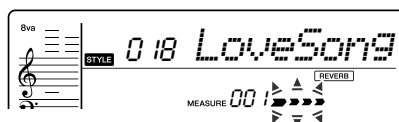
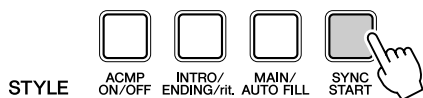

Мигает в режиме синхронного запуска.

4 Включите аккомпанемент.

Нажмите кнопку [ACMP ON/OFF] (АВТОАККОМПАНЕМЕНТ).

Нажмите кнопку [ACMP ON/OFF] еще раз, чтобы выключить автоаккомпанемент.

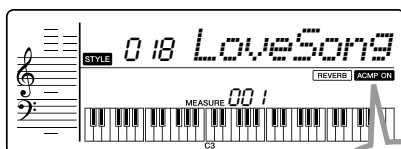

ACMP ON

ПРИМЕЧАНИЕ

- Если нажать кнопку [START/STOP] при выключенном автоаккомпанементе, запускается только ритмическая партия (перкуссия).

Появляется, когда автоаккомпанемент включен.

● Когда автоаккомпанемент включен...

На клавишах слева от точки разделения (54; F#2) играют только аккорды.

Эти клавиши называются «диапазоном автоаккомпанемента».



5 Начните игру на клавиатуре.

Стиль начнет воспроизводиться, как только вы сыграете первый аккорд в области аккомпанемента клавиатуры. В данном случае для тренировки попробуйте сыграть композицию «Aura Lee» на следующей странице. Сведения о вводе аккордов см. на стр. 24.

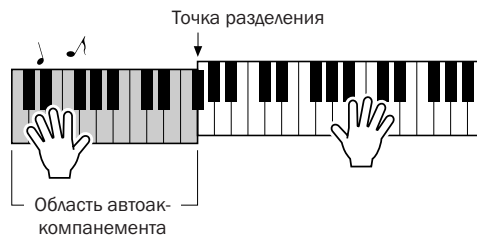

6 Остановите игру.

Воспроизведение остановится, как только вы нажмете кнопку [START/STOP].



Упражнение
— Aura Lee —

Стиль: 018 LoveSong
Тембр: 034 Strings 1

Композитор: G. Poulton



$\text{♩} = 70$

C 1 D G C

C D G C

C 3 F C

A D 4 G7 C

Изменение темпа стиля

Стили можно исполнять в любом темпе, быстром или медленном.

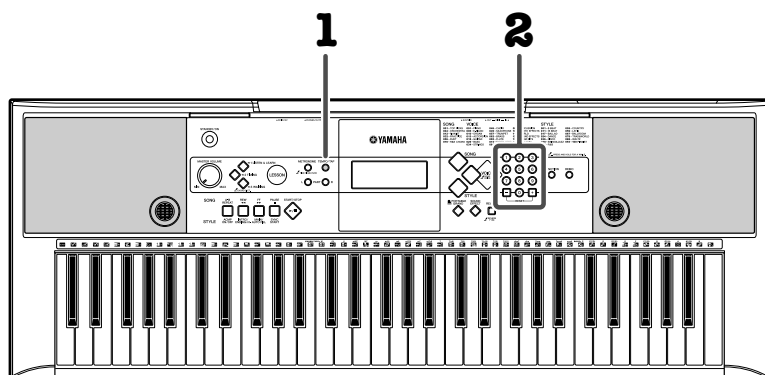

- 1** Чтобы вызвать на экран настройку темпа после выбора стиля, нажмите кнопку [TEMPO/TAP].

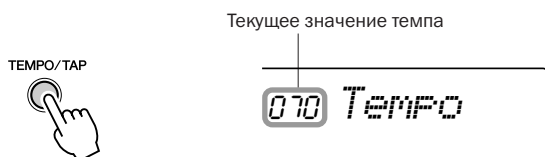

- 2** Установите значение темпа цифровыми кнопками [0]–[9], [+], [-].

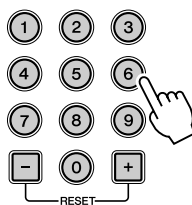

ПРИМЕЧАНИЕ

- Чтобы немедленно вернуться к значению по умолчанию темпа стиля, одновременно нажмите кнопки [+] и [-].

Вариация фразы (разделы)

Инструмент содержит широкое разнообразие «разделов» (частей), позволяющих менять аранжировку аккомпанемента в зависимости от исполняемой композиции.



Добавление вступления

Нажатие кнопки [INTRO/ENDING/rit.] перед воспроизведением стиля автоматически добавляет короткое вступление перед запуском фактического (основного) ритма. После вступления начинается основная часть стиля.

Переключение основных частей

Предусмотрено две вариации базовой части (A и B). Они поочередно выбираются при нажатии кнопки [MAIN/AUTO FILL]. Воспроизведение основной части аккомпанемента повторяется без ограничений до тех пор, пока не будет нажата кнопка другого раздела.

Добавление вставки

Вставка автоматически добавляется перед переходом к части A или B.



Добавление окончания

Нажмите кнопку [INTRO/ENDING/rit.], чтобы начать воспроизведение окончания. Исполнение закончится, когда окончание будет полностью воспроизведено.



Если повторно нажать кнопку [INTRO/ENDING/rit.] (при исполнении окончания), оно будет исполнено в темпе «ритарандо» (с постепенным замедлением).

Игра аккордов вместе с отображением партитуры композиции

Ниже приведен пример партитуры мелодии с указанием аккордов.

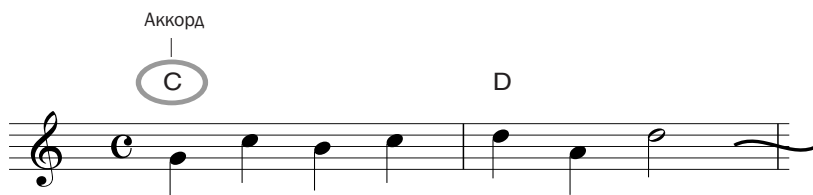

Играйте мелодию правой рукой, а аккорды – левой рукой. Найдите соответствующие аккорды на следующей странице и сыграйте их, как показано на рисунке.

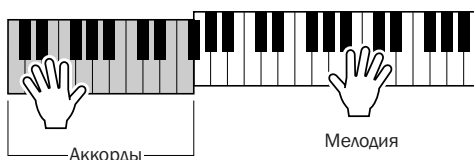

● Названия аккордов

По названию аккорда легко определить, что это за аккорд, и из каких нот он состоит. Знать основную структуру аккордов очень полезно. Как только вы освоитесь, не составит труда сыграть аккорд, просто прочитав его название.

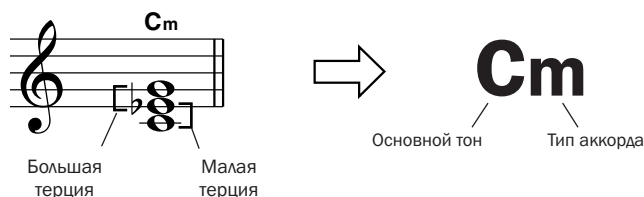











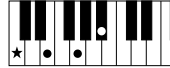



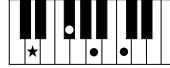

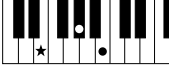

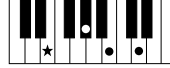













Рассмотрим приведенный выше аккорд в качестве примера. Самая низкая нота в трезвучии называется основным тоном или «тоникуой». Это центральная нота, дающая основу остальным нотам аккорда. Буквы верхнего регистра (включая диэз или бемоль) в левой части названия аккорда указывают тонику. Название аккорда определяется основным тоном и типом аккорда, например мажор, минор и т. п.

Аккорды

Для новичков в области аккордов на этой схеме показан обычный аккорд. Так как существует множество полезных аккордов и множество способов их использования в музыке, для более детального знакомства приобретите книгу по аккордам.

★ указывает основной тон.

| Мажор | Минор | Септаккорд | Минорный септаккорд | Большой мажорный септаккорд |
|---|--|--|---|---|
| C  | Cm  | C7  | Cm7  | CM7  |
| D  | Dm  | D7  | Dm7  | DM7  |
| E  | Em  | E7  | Em7  | EM7  |
| F  | Fm  | F7  | Fm7  | FM7  |
| G  | Gm  | G7  | Gm7  | GM7  |
| A  | Am  | A7  | Am7  | AM7  |
| B  | Bm  | B7  | Bm7  | BM7  |

- Помимо позиции от основного тона допускаются также обращения со следующими исключениями: m7, m7b5, 6, m6, sus4, aug, dim7, 7b5, 6(9), sus2
- Обращение аккордов 7sus4 и m7(11) не распознается, если ноты опущены.
- Аккорды sus2 обозначаются только буквой основного тона.

● Легкие аккорды

Этот способ обеспечивает удобное проигрывание аккордов в области аккомпанемента одним, двумя или тремя пальцами.

Для основного тона «C»



- Чтобы взять мажорный аккорд. Нажмите клавишу тоники аккорда (★).



- Чтобы взять минорное трезвучие. Одновременно нажмите клавишу основного тона и ближайшую черную клавишу слева от нее.



- Чтобы взять большой мажорный септаккорд. Нажмите клавишу тоники вместе с ближайшей к ней слева белой клавишей.



- Чтобы взять минорный септаккорд. Нажмите клавишу основного тона одновременно с ближайшими белой и черной клавишами слева от нее (всего три клавиши).

Основные операции и экраны

Основные операции

Нажмите кнопку, чтобы выбрать основную функцию: тембр, композицию или стиль.

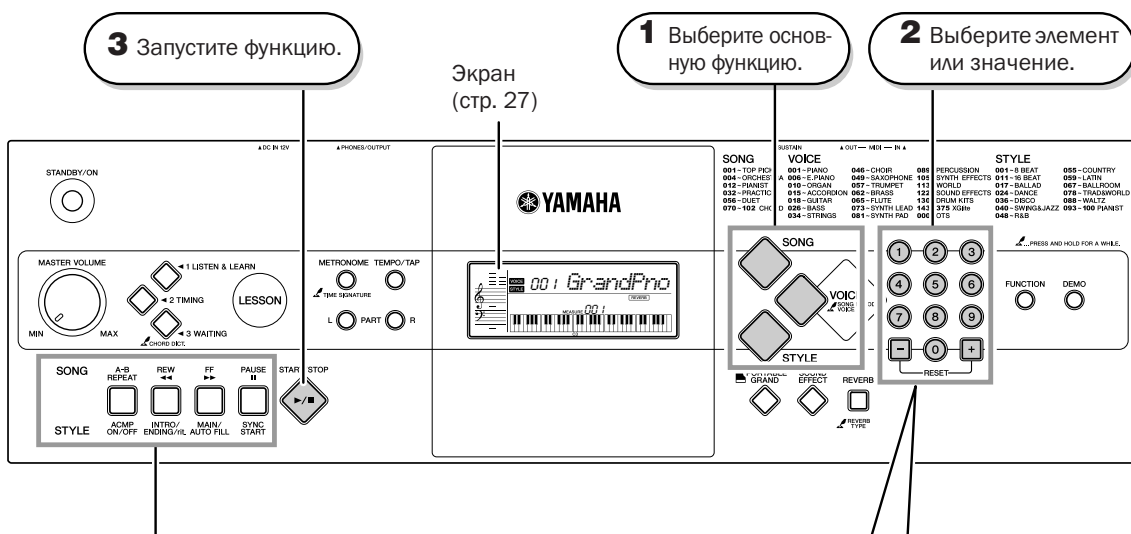

Нажмите кнопку [SONG] для обращения к функциям SONG (напечатаны над клавишами), нажмите кнопку [STYLE] для обращения к функциям STYLE (напечатаны ниже).

● Цифровые кнопки [0]–[9]

Цифровые кнопки служат для прямого ввода номера композиции, стиля, тембра или значения параметра. Если номер начинается с одного или двух нулей, ведущие нули можно опустить.

Пример:
Выбор тембра 002,
Grand Piano2.

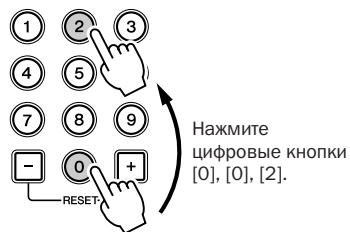

● Кнопки [+], [-]

Чтобы увеличить значение на 1, нажмите и сразу отпустите кнопку [+], а для уменьшения значения на 1, нажмите и сразу отпустите кнопку [-]. Для непрерывного увеличения или уменьшения значения, удерживайте нажатой соответствующую кнопку.

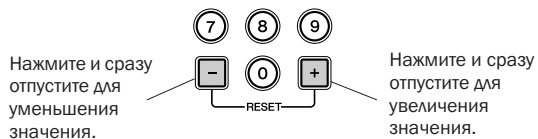

● Обозначение «Нажать и подержать»



Кнопки, имеющие эту индикацию, можно использовать для вызова альтернативной функции путем нажатия и удержания соответствующей кнопки. Удерживайте данную кнопку нажатой до вызова функции.

Экран

На основном экране отображаются все текущие основные параметры композиции, стиля и тембра. Кроме того, на нем отображаются индикаторы состояний различных функций.

Отображение нот

Отображаются ноты композиции и аккордов композиции, когда используется функция разучивания композиции, или ноты заданных аккордов, когда используется функция словаря аккордов. В противном случае отображаются ноты композиции, которую вы исполняете на клавиатуре.



ПРИМЕЧАНИЕ

- Все ноты за пределами нотного стана указываются символом «8va» в нотной записи.
- Для некоторых аккордов не все ноты могут быть показаны в разделе отображения нот экрана. Это связано с ограниченным пространством на экране.

SONG/VOICE/STYLE

Отражает рабочее состояние инструмента.



REVERB

Появляется, когда включена реверберация (стр. 32).



ACMP ON

Появляется, когда автоаккомпанемент включен.

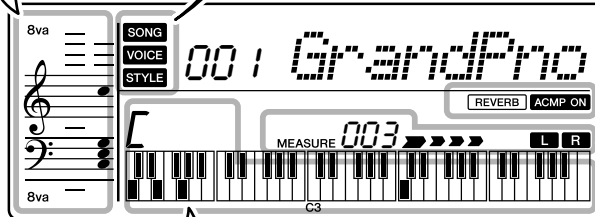

Экран аккордов

Отображает название текущего аккорда, который воспроизводится или играет на клавиатуре.



Экран клавиатуры

Отображает текущие ноты. Отображает ноты мелодии и аккордов композиции, если используется функция разучивания композиции. Также отображает ноты аккорда – когда воспроизводится аккорд или используется функция словаря.



Экран дорожки композиции

Показывает информацию, относящуюся к дорожкам композиции. (См. стр. 37.)



- R** **Светится:** дорожка содержит данные.
- R** **Не светится:** дорожка с отключенным звуком или не содержащая данных.

Такт

Отображает текущий такт во время воспроизведения композиции.



Экран долей

Отображает доли текущего стиля или композиции мигающими стрелками.



Разучивание композиций

Набор обучающих средств 5 компании Yamaha

Можно выбрать любую композицию, которая вам нравится, и использовать ее для упражнений для левой, правой или обеих рук. Функция разучивания композиций Song Lesson помогает за три простых действия научиться исполнять композицию.

■ Ход разучивания

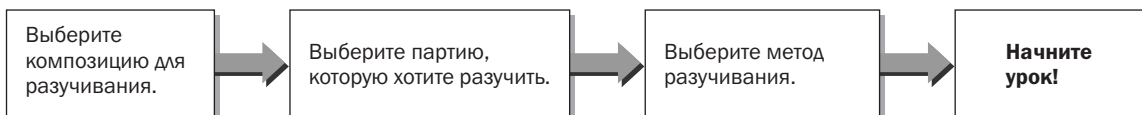

■ Методы разучивания:

Урок 1 (Listen & Learn) (Слушай и учись)..... Слушайте и разучивайте композицию или ритм выбранной композиции.

Урок 2 (Timing) (Ритмика)..... Учитесь играть ноты в правильном ритме одновременно с композицией.

Урок 3 (Waiting) (Ожидание)..... Учитесь играть правильные ноты.

Урок 1 (Слушай и учись)

В уроке 1 не обязательно играть на клавиатуре.

В нем будет звучать образец мелодии или аккордов выбранной партии (другими словами, музыкальный материал, который нужно разучить).

Слушайте внимательно и запоминайте.

1 Выберите нужную композицию для разучивания.

Нажмите кнопку [SONG] и с помощью цифровых кнопок [0]–[9], [+] и [-] выберите композицию (см. список композиций на стр. 58).

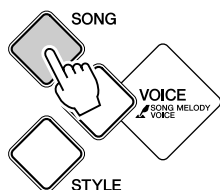

ПРИМЕЧАНИЕ

- Нельзя выбирать партию во время воспроизведения композиции, прежде чем начнется Урок 1. Если в данный момент звучит композиция, вначале остановите ее, а затем начните с действия **2**.

2 Выберите партию, которую хотите разучить.

Нажмите кнопку [R] для партии правой руки, кнопку [L] для партии левой руки или одновременно нажмите кнопки [R] и [L], чтобы выбрать урок для обеих рук. Отображается выбранная партия.

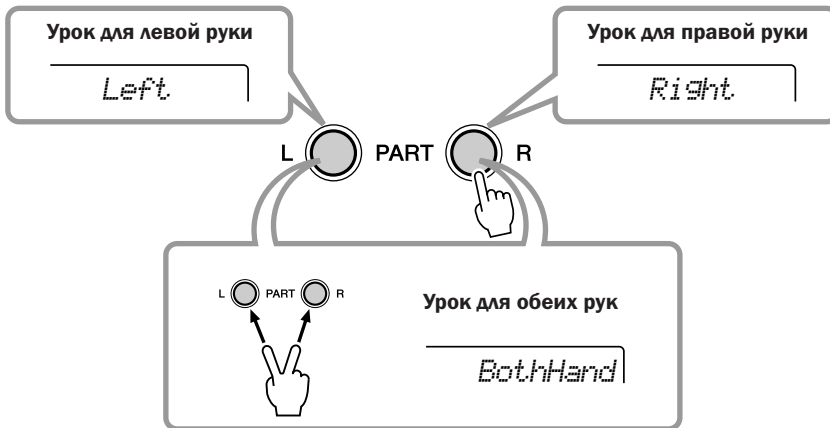

Только одна мелодия (номер 001) предназначена для разучивания партии правой руки, ее нельзя использовать для партии левой руки или для игры обеими руками. При выборе партии для левой руки в песне 001 на экране отобразится сообщение «No LPart» (Партия для левой руки отсутствует).

3 Начните урок 1.

Нажмите кнопку [LISTEN & LEARN], чтобы начать Урок 1. Зазвучит мелодия партии, которую вы выбрали в действии 2. Слушайте внимательно и запоминайте.

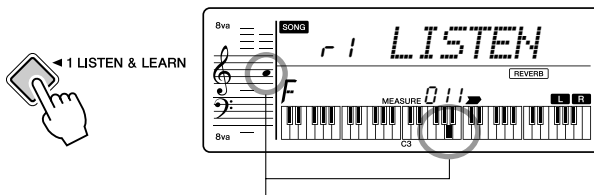

На экране отображаются ноты мелодии и аппликатура.

ПРИМЕЧАНИЕ

- Партию можно выбрать даже после начала Урока 1 и во время воспроизведения композиции.
- Если меняется тембр мелодии, положение клавиш, указанное на экране, можно сдвинуть (на расстояние, кратное октаве) в зависимости от выбранного тембра.
- Уроки 1 – 3 можно выбрать, нажав кнопки [LISTEN & LEARN] (СЛУШАЙ И УЧИСЬ), [TIMING] (РИТМИКА) и [WAITING] (ОЖИДАНИЕ) соответственно.

4 Выйдите из режима урока.

Из режима урока можно выйти в любой момент, нажав кнопку [START/STOP].

Урок 2 (Ритмика)

В этом уроке попробуйте сыграть ноты, соблюдая правильный ритм. Просто сосредоточьтесь на своевременном воспроизведении каждой ноты в соответствии с ритмом аккомпанемента. Пока вы соблюдаете заданный ритм, мелодия будет звучать правильно, даже если вы берете неправильные ноты.

1 Выберите композицию для разучивания.

2 Выберите партию, которую хотите разучить.

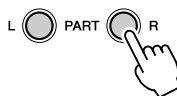

ПРИМЕЧАНИЕ

- Точка разделения клавиатуры фиксируется, изменять ее нельзя. Для упражнений партии левой руки она фиксируется в положении 59 или на ноте B2, для упражнений на аккорды левой руки она фиксируется в положении 54 или на ноте F#2.

ПРИМЕЧАНИЕ

- Нельзя выбирать партию во время воспроизведения композиции, прежде чем начнется Урок 2. Если в данный момент звучит композиция, вначале остановите ее, а затем начните с действия 2.

3 Начните урок 2.

Нажмите кнопку [TIMING], чтобы начать Урок 2.

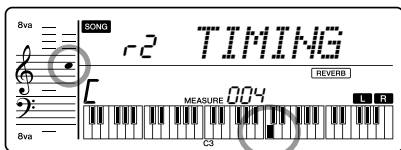
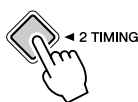

ПРИМЕЧАНИЕ

- Партию можно выбрать даже после начала Урока 2 и во время воспроизведения композиции.
- Независимо от силы нажатия на клавиши, звук не меняется. В результате ваше исполнение может звучать не так, как в оригинальном варианте – это зависит от выбранной композиции.

Сыграйте ноты, показанные на экране.

Во время второго урока просто играйте каждую ноту в ритме музыки.

Композиции 070 – 102 предназначены специально для разучивания аккордов. Если вы разучиваете партию левой руки для этих композиций, играйте ноты в разделе автоаккомпанемента.

4 Выйдите из режима урока.

Из режима урока можно выйти в любой момент, нажав кнопку [START/STOP].

START/STOP



Оценка

Когда в режиме Урок 2 или Урок 3 закончилось разучивание композиции, ваше исполнение оценивается по четырехбалльной шкале: OK, Good (Хорошо), Very Good (Очень хорошо) и Excellent (Отлично).

OK
 Good (Хорошо)
 Very Good! (Очень хорошо)
 Excellent! (Отлично)

Урок 3 (Ожидание)

В этом режиме попробуйте играть правильные ноты. Нужные ноты появляются на партитуре и клавиатуре, которые отображаются на экране. Воспроизведение композиции приостанавливается, пока вы не сыграете правильную ноту.

1 Выберите композицию для разучивания.

2 Выберите партию, которую хотите разучить.

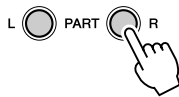

ПРИМЕЧАНИЕ

- Нельзя выбирать партию во время воспроизведения композиции, прежде чем начнется Урок 3. Если в данный момент звучит композиция, вначале остановите ее, а затем начните с действия **2**.

3 Начните урок 3.

Нажмите кнопку [WAITING], чтобы начать Урок 3.



Сыграйте ноты, показанные на экране. Старайтесь играть правильно.

ПРИМЕЧАНИЕ

- Партию можно выбрать даже после начала Урока 3 и во время воспроизведения композиции.
- Независимо от силы нажатия на клавиши, звук не меняется. В результате ваше исполнение может звучать не так, как в оригинальном варианте – это зависит от выбранной композиции.

4 Выйдите из режима урока.

Из режима урока можно выйти в любой момент, нажав кнопку [START/STOP].



Настройки тембра

Добавление эффекта реверберации

Реверберация добавляет к звуку, который вы играете на клавиатуре, пространственное ощущение, как при игре в комнате или концертном зале.

Как добавить эффект реверберации

Нажмите кнопку [REVERB ON/OFF], чтобы включить реверберацию. Обычно реверберация включена. Играя на клавиатуре, можно проверить, как звучит выбранный тип реверберации. Чтобы отключить эффект реверберации, еще раз нажмите кнопку [REVERB ON/OFF].

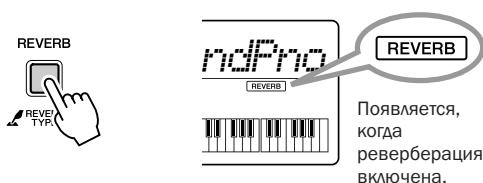

Выберите тип реверберации

Наиболее подходящий тип устанавливается автоматически при выборе композиции или стиля, однако можно выбрать любой доступный тип реверберации.

- 1 Удерживайте нажатой кнопку [REVERB ON/OFF] дольше одной секунды. На экране на несколько секунд появится сообщение «REVERB» и тип реверберации.



- 2 Выберите нужный тип реверберации цифровыми кнопками [0]–[9], [+], [-]. Дополнительную информацию см. в списке типов реверберации на стр. 59.

Глубину реверберации можно изменить в настройках функций (стр. 44).

ПРИМЕЧАНИЕ

- Перейти к экрану настройки типа реверберации также можно, несколько раз нажав кнопку [FUNCTION].

Добавление эффекта Chorus

Этот эффект делает звучание тембра богаче, теплее и объемнее. Наиболее подходящий тип эффекта Chorus устанавливается автоматически при выборе тембра, однако можно выбрать любой доступный тип.

- 1 Несколько раз нажмите кнопку [FUNCTION], пока не появится сообщение «Chorus». На экране на несколько секунд появится сообщение «Chorus» и тип эффекта Chorus.

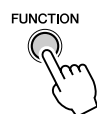

Текущий тип эффекта Chorus

- 2 Выберите нужный тип эффекта Chorus цифровыми кнопками [0]–[9], [+], [-].

Дополнительную информацию см. в списке типов эффекта Chorus на стр. 59.

Глубину эффекта Chorus можно изменить в настройках функций (стр. 43).

Добавление эффекта Sustain

Эта функция добавляет к тембрам клавиатуры фиксированную длительность.

- 1 Несколько раз нажмите кнопку [FUNCTION], пока не появится сообщение «Sustain».

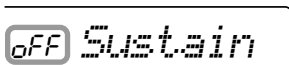

Текущая настройка

- 2 Нажмите кнопку [+] для включения параметра Panel Sustain. При включенном параметре Panel Sustain к нотам, которые вы играете на клавиатуре, будет добавляться эффект Sustain. Чтобы выключить его, нажмите кнопку [-].

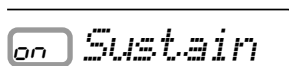

Включен

ПРИМЕЧАНИЕ

- Дополнительную информацию о назначении эффекта Sustain педали, не входящей в стандартную поставку, см. в разделе «Подключение педального переключателя» на стр. 9.

Настройка громкости тембра

Можно настроить баланс громкости стиля/композиции и клавиатуры.

- 1 Несколько раз нажмите кнопку [FUNCTION], пока не появится сообщение «M. Volume».

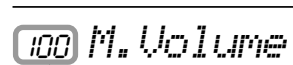

Текущее значение громкости тембра

- 2 Установите громкость тембра (от 000 до 127) цифровыми кнопками [0]–[9], [+], [-].

ПРИМЕЧАНИЕ

- Для немедленного возврата к значению по умолчанию одновременно нажмите кнопки [+] и [-]. Значение по умолчанию зависит от тембра.

Транспонирование

Функция транспонирования инструмента позволяет повышать или понижать высоту звука всей клавиатуры с интервалом, равным полутону, чтобы облегчить игру в сложных тональностях. Это дает возможность легко подобрать высоту звука клавиатуры, соответствующую диапазону голоса певца или других инструментов. Например, если установить величину транспонирования на 5, то при нажатии на клавиатуре клавиши С («до») будет звучать нота F («фа»). Таким способом можно играть композицию так же, как в тональности до-мажор, а инструмент транспонирует звук в тональность фа-мажор.

- 1 Несколько раз нажмите кнопку [FUNCTION], пока не появится сообщение «Transpos».

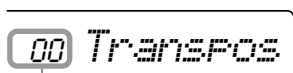

Текущее значение транспонирования

- 2 Для установки значения транспонирования в пределах от -12 до +12 используйте цифровые кнопки [0]–[9], [+], [-].

ПРИМЕЧАНИЕ

- Нельзя изменять высоту звука тембров ударных (тембры с номерами 130-142).
- Для немедленного возврата к значению по умолчанию (00) одновременно нажмите кнопки [+] и [-].

Настройка высоты звука

Можно настроить высоту звука всего инструмента. Общую высоту звука инструмента можно увеличить или уменьшить на сто процентов от стандартной с шагом в 1 процент (где 100 процентов = 1 полутон).

- 1 Несколько раз нажмите кнопку [FUNCTION], пока не появится сообщение «Tuning».

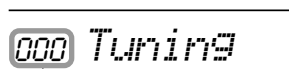

Текущее значение настройки

- 2 Для установки значения Tuning в пределах от -100 до +100 используйте цифровые кнопки [0]–[9], [+], [-].

ПРИМЕЧАНИЕ

- Нельзя изменять высоту звука тембров ударных (тембры с номерами 130-142).
- Для немедленного возврата к значению по умолчанию (000) нажмите одновременно кнопки [+] и [-].

Октава

Высоту ноты можно сдвигать вперед и назад на целые октавы.

- 1 Несколько раз нажмите кнопку [FUNCTION], пока не появится сообщение «M. Octave».



Текущее значение октавы

- 2 Задайте октаву цифровыми кнопками [0]–[9], [+], [-].

ПРИМЕЧАНИЕ

- Для немедленного возврата к значению по умолчанию (0) нажмите одновременно кнопки [+] и [-].

Функция One Touch Setting

В некоторых случаях выбор наиболее подходящего тембра для воспроизведения с композицией или стилем может оказаться затруднительным. Функция One Touch Setting (Настройка одним нажатием) автоматически выбирает наиболее подходящий тембр при выборе композиции или стиля. Чтобы включить эту функцию, просто выберите тембр номер «000».

Нажмите кнопку [VOICE] (ТЕМБР) и с помощью цифровых кнопок [0]–[9], [+], [-] выберите тембр номер «000».

Появляется, когда включена функция One Touch Setting.



Включится функция One Touch Setting. Функция One Touch Setting выключится, если выбрать любой другой номер тембра.

Настройка частоты сигнала метронома

В первой доле каждого такта звучит колокольчик, в остальных долях – щелчок метронома. Частоту сигнала метронома можно также установить на «00», и в этом случае во всех долях будет слышаться щелчок – без колокольчика в первой доле.

- 1 Удерживайте нажатой кнопку [METRONOME ON/OFF] дольше одной секунды.
На экране появится частота сигнала метронома.

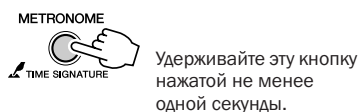

Тактовый размер



- 2 Установите частоту сигнала метронома цифровыми кнопками [0]–[9], [+], [-]. Частоту сигнала метронома можно установить в пределах от 0 до 15 долей.

ПРИМЕЧАНИЕ

- Частоту сигнала метронома нельзя менять для композиций и стилей, поскольку все они имеют фиксированную частоту сигнала.

Настройка громкости метронома

- 1 Несколько раз нажмите кнопку [FUNCTION], пока не появится сообщение «MetroVol».



Громкость метронома

- 2 Установите громкость метронома цифровыми кнопками [0]–[9], [+], [-].

Настройки композиций

Изменение темпа композиции

Композицию можно исполнять в любом темпе, быстром или медленном.

- 1 Чтобы вызвать на экран настройку темпа после выбора композиции, нажмите кнопку [ТЕМПО/ТАР].



Текущее значение темпа

- 2 Установите значение темпа цифровыми кнопками [0]–[9], [+], [-].

ПРИМЕЧАНИЕ

- Чтобы немедленно вернуться к значению по умолчанию темпа композиции, одновременно нажмите кнопки [+] и [-].

Отключение звука

Композиция записывается на нескольких дорожках.

Во время воспроизведения композиции можно отключить звук дорожки 1 или дорожки 2. По желанию можно отключить партии левой, правой или обеих рук, что дает возможность прослушивать соответствующую партию (которая включена) или разучивать соответствующую партию (которая отключена) на клавиатуре.

- Воспроизведение дорожки 1 можно приглушить, нажав кнопку [R] во время воспроизведения композиции.
- Звук дорожки 2 или дорожки стиля можно отключить, нажав кнопку [L] во время воспроизведения композиции.

Приглушение можно отключить, во время воспроизведения композиции снова нажав соответствующие кнопки дорожек [R] или [L] или выбрав любую другую композицию.

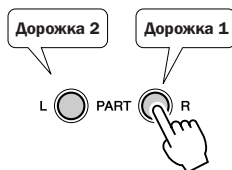

Нажатие одной из кнопок дорожек, [R] или [L], во время воспроизведения композиции отключает звук соответствующей дорожки.



Если светится, дорожка содержит данные.

Если не светится, звук дорожки отключен, или дорожка не содержит данные.

Практика – условие совершенства

Можно непрерывно упражняться в игре той части, которую вы считаете трудной. Эта функция позволяет указать ту часть композиции, которую вы хотите проиграть повторно: «А» означает начальную точку этой части, а «В» – конечную.

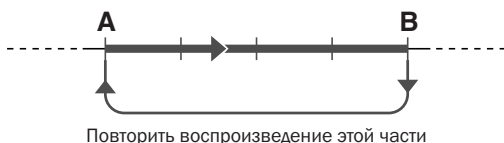

Играя композицию, нажмите кнопку [A-B REPEAT] в начале участка, который требуется повторять (точка «А»), затем второй раз нажмите кнопку [A-B REPEAT] в конце участка, который требуется повторять (точка «В»). Заданная часть композиции (А-В) будет непрерывно повторяться, позволяя упражняться в ее исполнении.

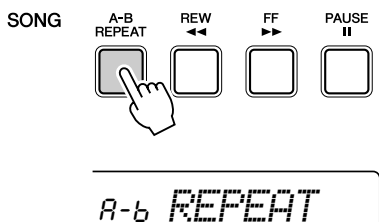

ПРИМЕЧАНИЕ

- Начальная и конечная точки повторения могут определяться с шагом в один такт.
- Функцию «А-В Повтор» можно также включить, когда композиция остановлена. Просто выберите нужные такты с помощью кнопки [REW] и [FF], нажав кнопку [A-B REPEAT] для каждой точки, и начните воспроизведение.
- Если начальную точку «А» нужно установить в самом начале композиции, то перед тем, как начать ее воспроизведение, нажмите кнопку [A-B REPEAT].

Остановить повторное воспроизведение можно в любой момент, нажав кнопку [A-B REPEAT].

Режим А-В ПОВТОР отменяется, и продолжается обычное воспроизведение композиции.

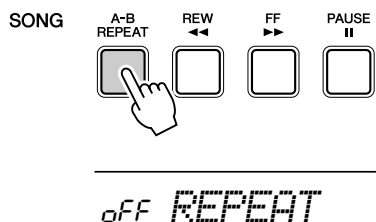

ПРИМЕЧАНИЕ

- Функция А-В ПОВТОР будет отменена, если выбрать другую композицию или стиль.

Громкость композиции

Эта процедура, устанавливая громкость воспроизведения композиции, позволяет настроить баланс между громкостью композиции и громкостью нот, которые вы играете на клавиатуре.

- 1 Нажмите кнопку [SONG].
- 2 Несколько раз нажмите кнопку [FUNCTION], пока не появится сообщение «SongVol».



- 3 Установите громкость композиции, нажимая цифровые кнопки [0]–[9], [+], [-].

ПРИМЕЧАНИЕ

- Для немедленного возврата к значению по умолчанию (100) нажмите одновременно кнопки [+] и [-].

Tap Start

После выбора композиции можно также задать темп, просто нажимая кнопку [ТЕМПО/ТАР] в нужном темпе, четыре раза для размера 4/4 и три раза для размера 3/4. Во время воспроизведения композиции можно изменить темп, дважды нажав кнопку [ТЕМПО/ТАР].



Изменение тембра мелодии

Можно заменить тембр мелодии композиции на любой другой тембр.

1 Выберите композицию и начните ее играть.

См. раздел «Воспроизведение композиций» на стр. 16.

2 Выберите тембр.

Выберите нужный тембр цифровыми кнопками [0]–[9], [+], [-].



При игре на клавиатуре будет звучать выбранный тембр.

Если во время этой композиции закончилась и остановилась, нажмите кнопку [START/STOP], чтобы заново начать воспроизведение.

3 Нажмите и держите кнопку [ТЕМБР] дольше 1 секунды.

На экране на несколько секунд появится сообщение «SONG MELODY VOICE», указывающее, что тембр, выбранный в действии **2**, заменил первоначальный тембр мелодии композиции.

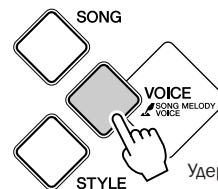

Удерживайте эту кнопку нажатой не менее одной секунды.

Функции стиля (автоаккомпанемент)

Начало воспроизведения стиля

Чтобы начать воспроизведение стиля, используются следующие два способа. Для включения автоаккомпанемента в обоих случаях необходимо нажать кнопку [ACMP ON/OFF] (АККОМП. ВКЛ./ВЫКЛ.) (до начала воспроизведения стиля).

■ Синхронный запуск (запуск аккордов)

Нажмите кнопку [SYNC START], начнут мигать стрелки долей, указывая, что включен режим синхронного запуска. Басовая партия и аккорды зазвучат только после того, как вы возьмете аккорд на клавиатуре в области аккомпанемента.

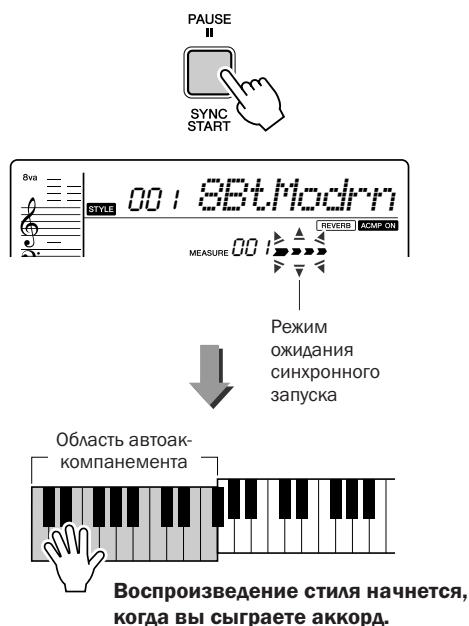

Режим ожидания синхронного запуска отменяется при запуске воспроизведения стиля.

ПРИМЕЧАНИЕ

- Если нажать кнопку [SYNC START] во время воспроизведения стиля, оно немедленно остановится, и включится режим готовности к синхронному запуску (будут мигать стрелки долей).

■ Tap Start

Для начала запуска можно задать отсчет в нужном темпе. Просто нажмите кнопку [ТЕМПО/ТАР] в любом темпе – четыре раза для размера 4/4 и три раза для размера 3/4, начнется воспроизведение ритмической части выбранного стиля в заданном темпе. Басовая партия и аккорды зазвучат только после того, как вы возьмете аккорд на клавиатуре в области аккомпанемента.



Настройка громкости стиля

Эта процедура, устанавливая громкость воспроизведения, позволяет настроить баланс громкости между воспроизведением стиля и нотами, которые вы играете на клавиатуре.

- 1 Нажмите кнопку [STYLE].
- 2 Несколько раз нажмите кнопку [FUNCTION], пока не появится сообщение «Style Vol».



- 3 Установите громкость стиля, нажимая цифровые кнопки [0]–[9], [+], [-].

ПРИМЕЧАНИЕ

- Для немедленного возврата к значению по умолчанию (100) нажмите одновременно кнопки [+] и [-].

Установка точки разделения клавиатуры

Положение точки разделения можно изменить по желанию.

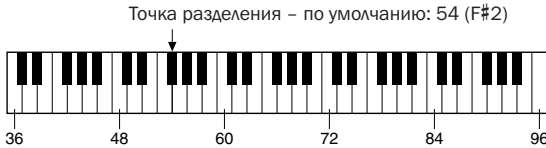

Исходное положение точки разделения – клавиша номер 54 (клавиша F#2). При изменении положения точки разделения меняется также диапазон автоаккомпанемента.

- 1 Несколько раз нажмите кнопку [FUNCTION], пока не появится сообщение «SplitPnt».

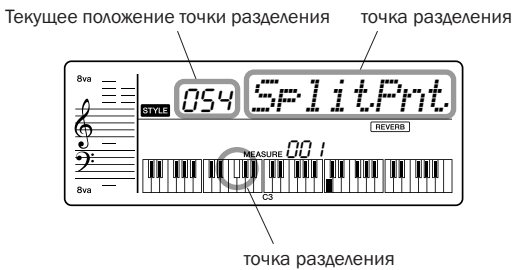

- 2 Установите точку разделения, нажимая цифровые кнопки [0]–[9], [+], [-].

ПРИМЕЧАНИЕ

- Для немедленного возврата к значению по умолчанию (54 или F#2) нажмите одновременно кнопки [+] и [-].

Поиск аккордов в словаре

Фактически функция Dictionary – это встроенный словарь аккордов, позволяющий видеть отдельные ноты аккорда. Это очень удобно, если вы знаете название аккорда и хотите быстро научиться его играть.

- 1 Нажмите и держите кнопку [WAITING] (ОЖИДАНИЕ) дольше одной секунды. На экране появится сообщение «Dict.».



Удерживайте дольше секунды.

- 2 В качестве примера мы научимся играть аккорд G7 (септаккорд соль мажор). Нажмите клавишу «G» в разделе клавиатуры «ROOT» (Нога не будет звучать.) Основной тон отображается на экране.

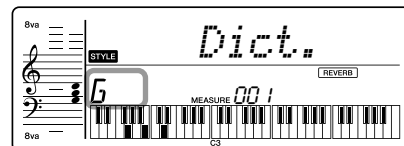
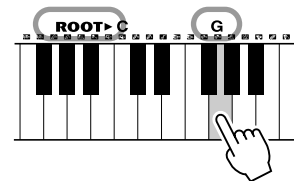

3 Нажмите клавишу «M7» (мажорный септаккорд) в той области клавиатуры, которая отмечена надписью «CHORD TYPE ►.» (Тип аккорда) (Нота не будет звучать.)

Ноты, которые надо сыграть в указанном аккорде (основной тон и тип аккорда), показаны на экране в виде нотной записи, а также на схеме клавиатуры.

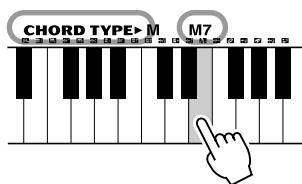

Название аккорда (основной тон и тип)

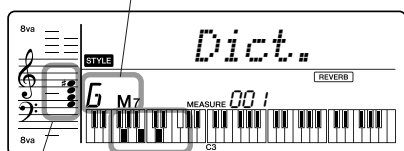

Нотная запись аккорда

Ноты аккорда на клавиатуре

Чтобы вызвать список возможных обращений аккорда, нажмите кнопки [+]/[-].

ПРИМЕЧАНИЕ

- Мажорные аккорды обычно обозначаются буквой основного тона. Например, написание «С» в партитуре обозначает аккорд «до мажор». Чтобы найти аппликатуру для мажорного аккорда, нажмите клавишу тоники, а затем – клавишу типа аккорда М.
- Эти аккорды не показаны в словаре аккордов: 6(9), M7(9), M7(#11), b5, M7b5, M7aug, m7(11), mM7(9), mM7b5, 7b5, sus2

4 Сыграйте аккорд в области автоаккомпанемента клавиатуры, обращая внимание на экран. Если аккорд сыгран правильно, раздастся звук колокольчика, а название аккорда будет мигать.

Параметры функций

Кнопка [FUNCTION] предоставляет доступ к различным операциям, относящимся к настройке или расширениям звука, а также к настройкам подключения внешних устройств.

Выберите параметр и измените значение

Существует 18 параметров, которые можно настраивать.

1 Несколько раз нажмите кнопку [FUNCTION], пока не появится нужный параметр.

При каждом нажатии кнопки [FUNCTION] последовательно отображается один из 18 параметров. Их описания и примеры отображения на экране даны в списке параметров функций на стр. 44.



2 Установите значение, используя цифровые кнопки [0]–[9], [+], [-].

Для включения и выключения воспользуйтесь кнопками [+]/[-].

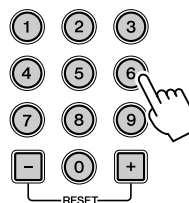

ПРИМЕЧАНИЕ

- Для немедленного возврата к значению по умолчанию числового параметра нажмите одновременно кнопки [+] и [-].

● Список параметров функций

| Параметр | Экран | Диапазон/параметры | Описание |
|---|------------------|---------------------|---|
| Громкость стиля | <i>StyleVol</i> | 000-127 | Определяет громкость стиля. |
| Громкость композиции | <i>SongVol</i> | 000-127 | Определяет громкость композиции. |
| Транспонирование | <i>TransPos</i> | -12-00-12 | Определяет высоту звука инструмента с шагом в один полутоном. |
| Настройка | <i>Tuning</i> | -100-000-100 | Устанавливает высоту звука инструмента с шагом в 1 сотую. |
| Точка разделения | <i>SplitPnt</i> | 000-127 (C-2-G8) | Устанавливает «точку разделения» клавиатуры – иначе говоря, клавишу, разделяющую диапазон автоаккомпанеента и основного тембра. |
| Громкость основного тембра | <i>M. Volume</i> | 000-127 | Определяет громкость основного тембра. |
| Октава основного тембра | <i>M. Octave</i> | -2-0-2 | Определяет диапазон октав для основного тембра. |
| Уровень эффекта Chorus основного тембра | <i>M. Chorus</i> | 000-127 | Определяет величину части сигнала основного тембра, к которой применяется эффект Chorus. |
| Тип реверберации | <i>Reverb</i> | 01-10 | Определяет тип реверберации, включая ее отключение (10). См. список типов реверберации на стр. 59. |
| Уровень реверберации | <i>RevLevel</i> | 000-127 | Определяет, какая часть сигнала тембра будет обработана эффектом реверберации. |
| Тип Chorus | <i>Chorus</i> | 1-5 | Определяет тип Chorus, а также служит для его отключения (5). См. список типов эффекта Chorus на стр. 59. |
| Эффект Sustain | <i>Sustain</i> | ON/OFF (вкл./откл.) | Определяет, всегда ли эффект Sustain применяется к основному тембру. Эффект Sustain применяется непрерывно, если функция включена (ON), или не применяется, если она выключена (OFF). |
| Функция Local вкл./выкл. | <i>Local</i> | ON/OFF (вкл./откл.) | Включение (ON) и отключение (OFF) функции управления внутренним тон-генератором с клавиатуры инструмента. |
| Внешняя синхронизация | <i>ExtClock</i> | ON/OFF (вкл./откл.) | Определяет тип синхронизации инструмента: внутренняя (OFF) или внешняя (ON) |
| Функция передачи исходных параметров | <i>InitSend</i> | YES/NO (да/нет) | Позволяет отправлять данные о параметрах панели на компьютер. Нажмите кнопку [+], чтобы начать передачу данных. |
| Тактовый размер | <i>TimeSig</i> | 00-15 | Определяет тактовый размер метронома. |
| Громкость метронома | <i>MetroVol</i> | 000-127 | Определяет громкость метронома. |
| Отмена демонстрационных композиций | <i>D-Cancel</i> | ON/OFF (вкл./откл.) | Включение и отключение функции отмены демонстрации. Если задано значение ON, при нажатии кнопки [DEMO] демонстрационная композиция не воспроизводится. |

MIDI-интерфейс

На инструменте имеются разъемы MIDI, к которым можно подключить внешние MIDI-устройства и инструменты в целях расширения функциональности.

Что такое MIDI?

MIDI (Musical Instrument Digital Interface, цифровой интерфейс музыкальных инструментов) – это принятый во всем мире стандарт коммуникационного интерфейса между электромузыкальными инструментами и музыкальными устройствами. Если инструменты, поддерживающие стандарт MIDI, подключены друг к другу через MIDI-кабель, становится возможным пересылать исполнительские данные и данные настроек, что значительно повышает качество исполнения и продуктивность.



ВНИМАНИЕ

- Подключайте PSR-E223/YPT-220 к внешнему оборудованию после выключения питания на всех устройствах. Затем включите питание вначале на PSR-E223/YPT-220, затем на подключенном внешнем оборудовании. Выключать питание следует в обратном порядке.

ПРИМЕЧАНИЕ

- Для подключения MIDI-устройств необходимо использовать MIDI-кабели (продаваемые отдельно). Приобрести их можно в музыкальных магазинах и т. д.

Передача исполнительских данных на другой инструмент и обратно

Подключив PSR-E223/YPT-220 к другому MIDI-устройству или компьютеру, можно использовать исполнительские данные инструмента на других MIDI-устройствах или компьютере, а кроме того, исполнительские данные можно получать с других MIDI-устройств или компьютеров и озвучивать их на PSR-E223/YPT-220.

Для MIDI-подключения инструмента PSR-E223/YPT-220 к компьютеру с поддержкой USB понадобится переходник USB-MIDI Yamaha UX16 или аналогичный (приобретается отдельно).

Не забудьте приобрести переходник USB-MIDI Yamaha UX16 или другой высококачественный переходник USB-MIDI в музыкальном или компьютерном магазине либо в магазине электроприборов.

Если используется интерфейс UX16, установите прилагаемый к нему драйвер.

ПРИМЕЧАНИЕ

- Данные встроенных композиций невозможно передавать из инструмента с помощью функции вывода данных композиции.

- Когда инструмент подключен к другому MIDI-устройству, он передает/принимает исполнительские данные.

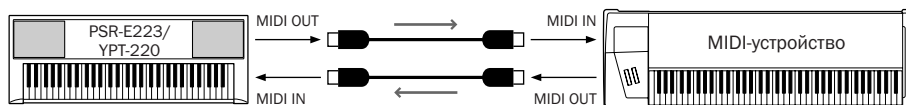

- Когда инструмент подключен к компьютеру, он передает/принимает исполнительские данные.

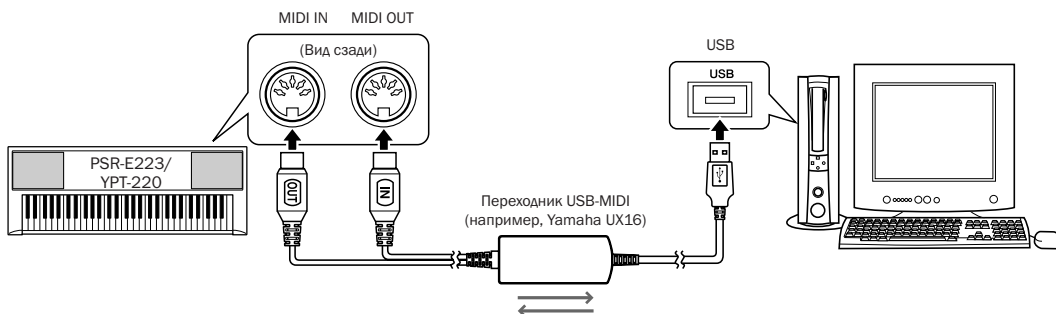

■ Параметры MIDI

Эти параметры следует установить при передаче/приеме исполнительских данных на подключенное MIDI-устройство или компьютер.

Настройки функции Local

Функция Local Control определяет, проигрываются ли ноты, воспроизводимые на инструменте, внутренним тон-генератором. Внутренний тон-генератор активен, когда функция Local Control включена, и выключен в противном случае.

- **Вкл.**

Это значение по умолчанию, при котором ноты, воспроизводимые на клавиатуре инструмента, озвучиваются внутренним тон-генератором. Данные, полученные через разъем MIDI, также будут воспроизводиться внутренним тон-генератором.

- **Выкл.**

При этой настройке сам инструмент не генерирует звук (при исполнении на клавиатуре или воспроизведении стиля), но исполнительские данные передаются через разъем MIDI. Данные, полученные через разъем MIDI, также будут воспроизводиться внутренним тон-генератором.

Значения функции Local Control можно установить в настройках функций (стр. 44).

ПРИМЕЧАНИЕ

- Если вы не можете добиться, чтобы инструмент генерировал звук, причиной, скорее всего, является функция Local Control. При игре на клавишах звук не слышен, когда функция Local выключена (OFF).

Настройки функции внешней синхронизации

Этот параметр определяет режим синхронизации инструмента: внутренняя синхронизация (OFF) или синхронизация с сигналом внешнего устройства (ON).

- **Вкл.**

Функции инструмента, зависящие от тактовой частоты, будут синхронизироваться посредством сигнала внешнего устройства, подключенного через разъем MIDI.

- **Выкл.**

Инструмент использует свой внутренний таймер (по умолчанию).

Значения функции внешней синхронизации можно установить в настройках функций (стр. 44).

ПРИМЕЧАНИЕ

- Если функция внешней синхронизации включена (ON), а с внешнего устройства не поступает тактовый сигнал, не будут запускаться функции композиций, стилей и метронома.

PSR-E223/YPT-220 Передача параметров панели (передача исходных)

Пересылает параметры панели PSR-E223/YPT-220 на внешнее MIDI-устройство. При записи исполнительских данных с PSR-E223/YPT-220 на внешний секвенсор или подобное устройство эту функцию можно использовать для передачи текущих настроек панели PSR-E223/YPT-220, чтобы при последующем воспроизведении этих данных на внешнем устройстве автоматически восстанавливались исходные настройки панели. Параметры функции передачи параметров панели можно установить в параметрах функций (стр. 44).

Устранение неполадок

| Проблема | Возможные причины и способы устранения |
|---|---|
| При включении и выключении инструмента слышится кратковременный щелчок. | Это нормальное явление, сопровождающее подачу электропитания на инструмент. |
| При разговоре по мобильному телефону в инструменте возникает шум. | Разговор по мобильному телефону в непосредственной близости от инструмента может вызывать помехи. Во избежание этого отключите мобильный телефон или пользуйтесь им на достаточном расстоянии от инструмента. |
| Отсутствует звук даже при нажатии клавиш на клавиатуре или воспроизведении композиции и стиля. | Убедитесь, что к выходному разъему PHONES/OUTPUT на задней панели ничего не подключено. Если к этому гнезду подключены наушники, звук не воспроизводится. |
| | Проверьте, не отключена ли функция Local (локальное управление). (См. стр. 46). |
| Звучат не все тембры или звук прерывается. | Данный инструмент представляет собой полифоническую систему, которая допускает одновременное звучание до 32 звуков. Если стиль и композиция воспроизводятся одновременно, в аккомпанементе или композиции некоторые ноты или звуки могут пропускаться (или «скрадываться»). |
| Нет звука при нажатии клавиш в правой части клавиатуры. | Если включена функция словаря аккордов Dictionary (стр. 41), клавиши в правой части клавиатуры используются только для ввода основного тона и типа аккорда. |
| Независимо от силы нажатия на клавиши, звук не меняется. | Поскольку эта клавиатура нечувствительна к силе нажатия, громкость звука не меняется в зависимости от силы нажатия на клавиши. |
| <ul style="list-style-type: none"> • Слишком низкая громкость. • Неудовлетворительное качество звучания. • Ритм не звучит или неожиданно останавливается. • Композиция и т. п. воспроизводится неправильно. | Батареи разряжены. Замените все батареи на новые или перейдите на питание от электросети через блок питания переменного тока. |
| Стиль или композиция не воспроизводится при нажатии кнопки [START/STOP]. | Проверьте, не включена ли внешняя синхронизация. Убедитесь, что внешняя синхронизация выключена (OFF). См. раздел «Настройки функции внешней синхронизации» на стр. 46. |
| Низкое качество воспроизведения стиля. | Убедитесь, что громкость стиля (стр. 40) установлена на достаточный уровень. |
| | Правильно ли установлена точка разделения для аккордов, которые вы играете? Установите точку разделения на соответствующую клавишу (стр. 41). Отображается ли на экране индикатор «ACMP ON»? Если нет, нажмите кнопку [ACMP ON/OFF], чтобы появился этот индикатор. |
| | <ul style="list-style-type: none"> • В некоторых случаях при последовательном проигрывании близких по звучанию аккордов (например минорного септаккорда после некоторых минорных трезвучий) автоаккомпанемент не изменяется. • При нажатии двух клавиш воспроизводится аккорд на основе предыдущего аккорда. • При нажатии двух клавиш одной и той же тонике в разных октавах звучит аккомпанемент, основанный только на тонике. |
| После выбора стиля 093-100 (Pianist) не воспроизводится ритмический аккомпанемент при нажатии кнопки [START/STOP]. | Не является неисправностью. Стили с номерами 093-100 (Pianist) не имеют ритмической части, поэтому ритм не воспроизводится. Другие части будут воспроизводиться, когда вы сыграете аккорд в диапазоне аккомпанеента, если включен автоаккомпанемент. |
| Нажатие на педальный переключатель (для задержки звука) приводит к противоположному результату. Когда педальный переключатель нажат, звуки обрываются, а когда он опущен – задерживаются. | Полярность педального переключателя обращена. Перед включением питания убедитесь, что педаль правильно подсоединена к разъему SUSTAIN. |
| Не появляется индикатор «ACMP ON» при нажатии кнопки [ACMP ON/OFF]. | Всегда нажимайте кнопку [STYLE], если собираетесь использовать любую функцию, связанную со стилями. |

Предметный указатель

0–9, +, - 26

A

AB ПОВТОР, функция 38

ACMP ON/OFF 20

D

DC IN 12V 8

L

Local, функция 46

M

MIDI 45

MIDI IN/OUT 45

O

Option 60

P

PHONES/OUTPUT 9, 60

PORTABLE GRAND 13

R

Right 29

Root, раздел клавиатуры 41

S

STANDBY/ON 9

START/STOP 17

Supplied Accessories 60

T

TEMPO/TAP 22, 37, 39–40

X

XGlite 5

A

автоаккомпанемент 18, 20

аккорд 24–25

Б

батарея 8

В

внешняя синхронизация 44, 46

вступление 23

Г

громкость (композиции) 38

громкость (стиль) 40

громкость (тембр) 33

громкость композиции 38

громкость метронома 36

громкость стиля 40

Д

демонстрация 17

диапазон автоаккомпанемента 18, 20

дорожка 27, 37

З

задержка звука перед спадом,
включаемая с панели 33

звуковые эффекты 15

К

композиция 16, 37

компьютер 45

Л

левая сторона 29

локальное управление 44

М

метроном 36

Н

набор ударных 15

нажать и подержать некоторое время 26

настройка 34

настройка одним нажатием 35

ноты 27

О

ОЖИДАНИЕ 31

окончание 23

октава, основная 35

основная часть/автозаполнение 23

отключение звука 37

оценка 30

| | | |
|--|--------|--|
| П | | |
| партия | 29 | |
| пауза | 17 | |
| педальный переключатель (разъем Sustain) | 9 | |
| передача исходных | 44, 46 | |
| перемотка вперед | 17 | |
| перемотка назад | 17 | |
| принадлежности, входящие в поставку | 5 | |
| поупитр | 9 | |
| Р | | |
| реверберация | 32 | |
| регулятор громкости | 9 | |
| ритарандо | 23 | |
| ритм | 18, 20 | |
| РИТМИКА | 30 | |
| С | | |
| сетевой адаптер | 8 | |
| синхронный запуск | 19, 40 | |
| словарь аккордов | 41 | |
| СЛУШАЙ И УЧИСЬ | 28 | |
| список композиций | 58 | |
| список наборов ударных | 54 | |
| список параметров функций | 44 | |
| список стилей | 57 | |
| список тембров | 50 | |
| список типов реверберации | 59 | |
| список типов эффекта Chorus | 59 | |
| стиль | 18, 40 | |
| сустейн (педальный переключатель) | 9 | |
| Т | | |
| такт | 27 | |
| тактовый размер | 36 | |
| тембр | 12, 32 | |
| тембр мелодии | 39 | |
| темп | 22, 37 | |
| тоника | 24–25 | |
| точка разделения | 41 | |
| транспонирование | 34 | |
| У | | |
| уровень реверберации | 44 | |
| уровень эффекта Chorus | 44 | |
| урок | 28 | |
| Ф | | |
| функция | 43 | |
| Х | | |
| хор | 32 | |
| Ц | | |
| цифровые кнопки | 26 | |
| Э | | |
| экран | 27 | |
| экран аккордов | 27 | |
| экран долей | 27 | |
| экран клавиатуры | 27 | |

Voice List / Voice-Liste / Liste des voix / Lista de voces / Список тембров

■ Maximum Polyphony •••••

The instrument has 32-note maximum polyphony. This means that it can play a maximum of up to 32 notes at once, regardless of what functions are used. Auto accompaniment uses a number of the available notes, so when auto accompaniment is used the total number of available notes for playing on the keyboard is correspondingly reduced. The same applies to the Song functions. If the maximum polyphony is exceeded, earlier played notes will be cut off and the most recent notes have priority (last note priority).

■ Maximale Polyphonie •••••

Das Instrument verfügt über eine maximale Polyphonie von 32 Noten. Dies bedeutet, dass das Instrument unabhängig von den aktivierten Funktionen maximal 32 Noten gleichzeitig spielen kann. Eine bestimmte Anzahl der verfügbaren Noten wird von der automatischen Begleitung belegt; bei deren Einsatz verringert sich somit die Anzahl der für das Spiel auf der Tastatur verfügbaren Noten entsprechend. Dasselbe gilt für die Song-Funktionen. Wenn die maximale Polyphonie überschritten wird, werden die am frühesten gespielten Noten ausgeschaltet und die zuletzt gespielten Noten haben Vorrang (Last Note Priority).

■ Polyphonie maximale •••••

Le PSR-E223/YPT-220 dispose d'une polyphonie maximale de 32 notes. Cela signifie que l'instrument peut reproduire un nombre maximal de 32 voix à la fois, indépendamment des fonctions utilisées. L'accompagnement automatique fait appel à un certain nombre de notes disponibles. Il s'ensuit que lorsque l'accompagnement automatique est utilisé, le nombre total de notes disponibles pour l'interprétation au clavier est réduit en conséquence. Cela vaut aussi pour les fonctions Song. Lorsque la polyphonie maximale est dépassée, les notes jouées en premier ne produisent aucun son et seules les notes interprétées en dernier sont audibles (priorité à la dernière note).

■ Polifonía máxima •••••

El instrumento tiene una polifonía máxima de 32 notas. Esto significa que puede tocar un máximo de 32 notas a la vez, independientemente de las funciones que se usen. El acompañamiento automático utiliza una parte de las notas disponibles, de forma que cuando éste se utiliza el número de notas disponibles se reduce proporcionalmente. Lo mismo es aplicable a las funciones de canción. Si se excede la polifonía máxima, las notas tocadas con anterioridad se cortan y se da prioridad a las notas más recientes (prioridad de la última nota).

■ Максимальная полифония •••••

Максимальная полифония данного инструмента – 32 ноты. Это значит, что независимо от используемых функций инструмент может одновременно проигрывать до 32-х нот. Часть нот используется автоаккомпанементом; таким образом, при включенном автоаккомпанементе общее количество нот, доступных для игры на клавиатуре, сокращается. То же самое относится к функциям песен. В случае превышения количества нот, соответствующего максимальной полифонии, ранее сыгранные ноты отсекаются; а ноты, сыгранные последними, обладают более высоким приоритетом (приоритет последней ноты).

NOTE

- The Voice List includes MIDI program change numbers for each voice. Use these program change numbers when playing the instrument via MIDI from an external device.
- Program Numbers 001 to 128 directly relate to MIDI Program Change Numbers 000 to 127. That is, Program Numbers and Program Change Numbers differ by a value of 1. Remember to take this into consideration.
- Some voices may sound continuously or have a long decay after the notes have been released while the sustain pedal (footswitch) is held.

HINWEIS

- In der Liste der Voices sind für jede Voice MIDI-Programmwechsel-Nummern enthalten. Verwenden Sie diese Programmwechsel-Nummern, wenn Sie das Instrument über MIDI von einem externen Gerät aus ansteuern.
- Die Programmnummern 001 bis 128 hängen direkt mit den MIDI-Programmwechsel-Nummern 000 bis 127 zusammen. Das bedeutet: Programmnummern und Programmwechsel-Nummern unterscheiden sich um einen Wert von 1. Denken Sie bei diesen Überlegungen daran.
- Solange der Sustain-Fußschalter gedrückt ist, ertönen einige Voices nach dem Loslassen der Taste eventuell kontinuierlich oder mit einer langen Abklingzeit (Decay).

NOTE

- La liste des voix comporte des numéros de changement de programme MIDI pour chaque voix. Utilisez ces derniers pour commander le PSR-E223/YPT-220 à partir d'un périphérique MIDI.
- Les numéros de programme 001 à 128 correspondent aux numéros de changement de programme MIDI 000 à 127. Cela signifie que les numéros de programme et les numéros de changement de programme sont décalés de 1. N'oubliez pas de tenir compte de cet écart.
- Certaines voix peuvent avoir une sonorité prolongée ou un long déclin après le relâchement des touches, et ceci pendant la durée de maintien de la pédale de sustain (sélecteur au pied).

NOTA

- La lista de voces incluye números de cambio de programa MIDI para cada voz. Utilice estos números de cambio de programa cuando toque el instrumento a través del MIDI desde un dispositivo externo.
- Números de programa de 001 a 128 directamente relacionados con los números de cambio de programa MIDI de 000 a 127. Esto quiere decir que los números de programa y los números de cambio de programa difieren en un valor de 1, elemento que se debe tener en cuenta.
- Algunas voces podrían sonar de forma continuada o presentar una larga disminución después de soltar las notas mientras se mantiene presionado el pedal de sostenido (interruptor de pedal).

ПРИМЕЧАНИЕ

- В список тембров включены номера изменения программ MIDI для каждого тембра. Эти номера используются при воспроизведении на инструменте с внешнего устройства через интерфейс MIDI.
- Номера программ от 001 до 128 напрямую соответствуют номерам изменения программ MIDI от 000 до 127. То есть, номера программ и номера изменения программ отличаются на 1. Не забывайте учитывать этот факт.
- Некоторые тембры могут звучать непрерывно или долго затухать, если удерживать нажатой педаль сустейна (педальный переключатель).

● Panel Voice List / Liste der Bedienfeld-Voices / Liste des voix de panneau / Lista de voces del panel / Список тембров панели

| Voice No. | Bank Select | | MIDI Program Change# (1-128) | Voice Name |
|------------------|-------------|-------------|------------------------------|----------------------|
| | MSB (0-127) | LSB (0-127) | | |
| PIANO | | | | |
| 001 | 0 | 112 | 1 | Grand Piano1 |
| 002 | 0 | 0 | 1 | Grand Piano2 |
| 003 | 0 | 0 | 2 | Bright Piano |
| 004 | 0 | 0 | 4 | Honky-tonk Piano |
| 005 | 0 | 0 | 7 | Harpischord |
| E.PIANO | | | | |
| 006 | 0 | 0 | 5 | Electric Piano 1 |
| 007 | 0 | 0 | 6 | Electric Piano 2 |
| 008 | 0 | 0 | 3 | Electric Grand Piano |
| 009 | 0 | 0 | 8 | Clavi |
| ORGAN | | | | |
| 010 | 0 | 0 | 17 | Drawbar Organ |
| 011 | 0 | 0 | 18 | Percussive Organ |
| 012 | 0 | 0 | 19 | Rock Organ |
| 013 | 0 | 0 | 20 | Church Organ |
| 014 | 0 | 0 | 21 | Reed Organ |
| ACCORDION | | | | |
| 015 | 0 | 0 | 22 | Accordion |
| 016 | 0 | 0 | 24 | Tango Accordion |
| 017 | 0 | 0 | 23 | Harmonica |
| GUITAR | | | | |
| 018 | 0 | 0 | 25 | Nylon Guitar |
| 019 | 0 | 0 | 26 | Steel Guitar |
| 020 | 0 | 0 | 27 | Jazz Guitar |
| 021 | 0 | 0 | 28 | Clean Guitar |
| 022 | 0 | 0 | 29 | Muted Guitar |
| 023 | 0 | 0 | 30 | Overdriven Guitar |
| 024 | 0 | 0 | 31 | Distortion Guitar |
| 025 | 0 | 0 | 32 | Guitar Harmonics |
| BASS | | | | |
| 026 | 0 | 0 | 33 | Acoustic Bass |
| 027 | 0 | 0 | 34 | Finger Bass |
| 028 | 0 | 0 | 35 | Pick Bass |
| 029 | 0 | 0 | 36 | Fretless Bass |
| 030 | 0 | 0 | 37 | Slap Bass 1 |
| 031 | 0 | 0 | 38 | Slap Bass 2 |
| 032 | 0 | 0 | 39 | Synth Bass 1 |
| 033 | 0 | 0 | 40 | Synth Bass 2 |
| STRINGS | | | | |
| 034 | 0 | 0 | 49 | Strings 1 |
| 035 | 0 | 0 | 50 | Strings 2 |
| 036 | 0 | 0 | 51 | Synth Strings 1 |
| 037 | 0 | 0 | 52 | Synth Strings 2 |
| 038 | 0 | 0 | 45 | Tremolo Strings |
| 039 | 0 | 0 | 46 | Pizzicato Strings |
| 040 | 0 | 0 | 41 | Violin |
| 041 | 0 | 0 | 42 | Viola |
| 042 | 0 | 0 | 43 | Cello |
| 043 | 0 | 0 | 44 | Contrabass |
| 044 | 0 | 0 | 47 | Orchestral Harp |
| 045 | 0 | 0 | 56 | Orchestra Hit |
| CHOIR | | | | |
| 046 | 0 | 0 | 53 | Choir Aahs |
| 047 | 0 | 0 | 54 | Voice Oohs |
| 048 | 0 | 0 | 55 | Synth Voice |
| SAXOPHONE | | | | |
| 049 | 0 | 0 | 67 | Tenor Sax |
| 050 | 0 | 0 | 66 | Alto Sax |
| 051 | 0 | 0 | 65 | Soprano Sax |
| 052 | 0 | 0 | 68 | Baritone Sax |
| 053 | 0 | 0 | 69 | Oboe |
| 054 | 0 | 0 | 72 | Clarinet |
| 055 | 0 | 0 | 70 | English Horn |

| Voice No. | Bank Select | | MIDI Program Change# (1-128) | Voice Name |
|----------------------|-------------|-------------|------------------------------|----------------|
| | MSB (0-127) | LSB (0-127) | | |
| 056 | 0 | 0 | 71 | Bassoon |
| TRUMPET | | | | |
| 057 | 0 | 0 | 57 | Trumpet |
| 058 | 0 | 0 | 60 | Muted Trumpet |
| 059 | 0 | 0 | 58 | Trombone |
| 060 | 0 | 0 | 61 | French Horn |
| 061 | 0 | 0 | 59 | Tuba |
| BRASS | | | | |
| 062 | 0 | 0 | 62 | Brass Section |
| 063 | 0 | 0 | 63 | Synth Brass 1 |
| 064 | 0 | 0 | 64 | Synth Brass 2 |
| FLUTE | | | | |
| 065 | 0 | 0 | 74 | Flute |
| 066 | 0 | 0 | 73 | Piccolo |
| 067 | 0 | 0 | 76 | Pan Flute |
| 068 | 0 | 0 | 75 | Recorder |
| 069 | 0 | 0 | 77 | Blown Bottle |
| 070 | 0 | 0 | 78 | Shakuhachi |
| 071 | 0 | 0 | 79 | Whistle |
| 072 | 0 | 0 | 80 | Ocarina |
| SYNTH LEAD | | | | |
| 073 | 0 | 0 | 81 | Square Lead |
| 074 | 0 | 0 | 82 | Sawtooth Lead |
| 075 | 0 | 0 | 83 | Calliope Lead |
| 076 | 0 | 0 | 84 | Chiff Lead |
| 077 | 0 | 0 | 85 | Charang Lead |
| 078 | 0 | 0 | 86 | Voice Lead |
| 079 | 0 | 0 | 87 | Fifths Lead |
| 080 | 0 | 0 | 88 | Bass & Lead |
| SYNTH PAD | | | | |
| 081 | 0 | 0 | 89 | New Age Pad |
| 082 | 0 | 0 | 90 | Warm Pad |
| 083 | 0 | 0 | 91 | Poly Synth Pad |
| 084 | 0 | 0 | 92 | Choir Pad |
| 085 | 0 | 0 | 93 | Bowed Pad |
| 086 | 0 | 0 | 94 | Metallic Pad |
| 087 | 0 | 0 | 95 | Halo Pad |
| 088 | 0 | 0 | 96 | Sweep Pad |
| PERCUSSION | | | | |
| 089 | 0 | 0 | 12 | Vibraphone |
| 090 | 0 | 0 | 13 | Marimba |
| 091 | 0 | 0 | 14 | Xylophone |
| 092 | 0 | 0 | 115 | Steel Drums |
| 093 | 0 | 0 | 9 | Celesta |
| 094 | 0 | 0 | 11 | Music Box |
| 095 | 0 | 0 | 15 | Tubular Bells |
| 096 | 0 | 0 | 48 | Timpani |
| 097 | 0 | 0 | 10 | Glockenspiel |
| 098 | 0 | 0 | 113 | Tinkle Bell |
| 099 | 0 | 0 | 114 | Agogo |
| 100 | 0 | 0 | 116 | Woodblock |
| 101 | 0 | 0 | 117 | Taiko Drum |
| 102 | 0 | 0 | 118 | Melodic Tom |
| 103 | 0 | 0 | 119 | Synth Drum |
| 104 | 0 | 0 | 120 | Reverse Cymbal |
| SYNTH EFFECTS | | | | |
| 105 | 0 | 0 | 97 | Rain |
| 106 | 0 | 0 | 98 | Sound Track |
| 107 | 0 | 0 | 99 | Crystal |
| 108 | 0 | 0 | 100 | Atmosphere |
| 109 | 0 | 0 | 101 | Brightness |
| 110 | 0 | 0 | 102 | Goblins |
| 111 | 0 | 0 | 103 | Echoes |
| 112 | 0 | 0 | 104 | Sci-Fi |

| Voice No. | Bank Select | | MIDI Program Change# (1-128) | Voice Name |
|----------------------|-------------|-------------|------------------------------|--------------------------|
| | MSB (0-127) | LSB (0-127) | | |
| WORLD | | | | |
| 113 | 0 | 0 | 105 | Sitar |
| 114 | 0 | 0 | 16 | Dulcimer |
| 115 | 0 | 0 | 106 | Banjo |
| 116 | 0 | 0 | 107 | Shamisen |
| 117 | 0 | 0 | 108 | Koto |
| 118 | 0 | 0 | 109 | Kalimba |
| 119 | 0 | 0 | 110 | Bagpipe |
| 120 | 0 | 0 | 111 | Fiddle |
| 121 | 0 | 0 | 112 | Shanai |
| SOUND EFFECTS | | | | |
| 122 | 0 | 0 | 121 | Fret Noise |
| 123 | 0 | 0 | 122 | Breath Noise |
| 124 | 0 | 0 | 123 | Seashore |
| 125 | 0 | 0 | 124 | Bird Tweet |
| 126 | 0 | 0 | 125 | Telephone Ring |
| 127 | 0 | 0 | 126 | Helicopter |
| 128 | 0 | 0 | 127 | Applause |
| 129 | 0 | 0 | 128 | Gunshot |
| DRUM KITS | | | | |
| 130 | 127 | 0 | 1 | Standard Kit 1 |
| 131 | 127 | 0 | 2 | Standard Kit 2 |
| 132 | 127 | 0 | 9 | Room Kit |
| 133 | 127 | 0 | 17 | Rock Kit |
| 134 | 127 | 0 | 25 | Electronic Kit |
| 135 | 127 | 0 | 26 | Analog Kit |
| 136 | 127 | 0 | 28 | Dance Kit |
| 137 | 127 | 0 | 33 | Jazz Kit |
| 138 | 127 | 0 | 41 | Brush Kit |
| 139 | 127 | 0 | 49 | Symphony Kit |
| 140 | 126 | 0 | 1 | SFX Kit 1 |
| 141 | 126 | 0 | 2 | SFX Kit 2 |
| 142 | 126 | 0 | 113 | Sound Effect Kit |
| XGlite | | | | |
| 143 | 0 | 1 | 1 | Grand Piano KSP |
| 144 | 0 | 1 | 2 | Bright Piano KSP |
| 145 | 0 | 1 | 3 | Electric Grand Piano KSP |
| 146 | 0 | 1 | 4 | Honky-tonk Piano KSP |
| 147 | 0 | 1 | 5 | Electric Piano 1 KSP |
| 148 | 0 | 1 | 6 | Electric Piano 2 KSP |
| 149 | 0 | 1 | 7 | Harpichord KSP |
| 150 | 0 | 1 | 8 | Clavi KSP |
| 151 | 0 | 1 | 12 | Vibraphone KSP |
| 152 | 0 | 1 | 13 | Marimba KSP |
| 153 | 0 | 3 | 49 | Stereo Strings |
| 154 | 0 | 3 | 50 | Stereo Slow Strings |
| 155 | 0 | 3 | 53 | Stereo Choir |
| 156 | 0 | 6 | 40 | Mellow Synth Bass |
| 157 | 0 | 6 | 61 | French Horn Solo |
| 158 | 0 | 6 | 81 | Square Lead 2 |
| 159 | 0 | 6 | 82 | Sawtooth Lead 2 |
| 160 | 0 | 8 | 41 | Slow Violin |
| 161 | 0 | 8 | 45 | Slow Tremolo Strings |
| 162 | 0 | 8 | 49 | Slow Strings |
| 163 | 0 | 8 | 50 | Legato Strings |
| 164 | 0 | 8 | 81 | LM Square |
| 165 | 0 | 8 | 82 | Thick Sawtooth |
| 166 | 0 | 12 | 40 | Sequenced Bass |
| 167 | 0 | 12 | 99 | Synth Drum Comp |
| 168 | 0 | 14 | 99 | Popcorn |
| 169 | 0 | 16 | 88 | Big & Low |
| 170 | 0 | 18 | 34 | Finger Dark |
| 171 | 0 | 18 | 40 | Click Synth Bass |
| 172 | 0 | 18 | 58 | Trombone 2 |
| 173 | 0 | 18 | 64 | Soft Brass |
| 174 | 0 | 18 | 81 | Hollow |
| 175 | 0 | 18 | 82 | Dynamic Sawtooth |

| Voice No. | Bank Select | | MIDI Program Change# (1-128) | Voice Name |
|-----------|-------------|-------------|------------------------------|----------------------------------|
| | MSB (0-127) | LSB (0-127) | | |
| 176 | 0 | 18 | 99 | Tiny Bells |
| 177 | 0 | 18 | 100 | Warm Atmosphere |
| 178 | 0 | 19 | 40 | Synth Bass 2 Dark |
| 179 | 0 | 19 | 81 | Shroud |
| 180 | 0 | 19 | 82 | Digital Sawtooth |
| 181 | 0 | 19 | 100 | Hollow Release |
| 182 | 0 | 20 | 63 | Resonant Synth Brass |
| 183 | 0 | 20 | 82 | Big Lead |
| 184 | 0 | 24 | 18 | 70's Percussive Organ |
| 185 | 0 | 27 | 98 | Prologue |
| 186 | 0 | 28 | 35 | Muted Pick Bass |
| 187 | 0 | 28 | 106 | Muted Banjo |
| 188 | 0 | 32 | 3 | Detuned CP80 |
| 189 | 0 | 32 | 5 | Chorus Electric Piano 1 |
| 190 | 0 | 32 | 6 | Chorus Electric Piano 2 |
| 191 | 0 | 32 | 17 | Detuned Drawbar Organ |
| 192 | 0 | 32 | 18 | Detuned Percussive Organ |
| 193 | 0 | 32 | 20 | Church Organ 3 |
| 194 | 0 | 32 | 23 | Harmonica 2 |
| 195 | 0 | 32 | 27 | Jazz Amp |
| 196 | 0 | 32 | 28 | Chorus Guitar |
| 197 | 0 | 32 | 36 | Fretless Bass 2 |
| 198 | 0 | 32 | 37 | Punch Thumb Bass |
| 199 | 0 | 32 | 53 | Mellow Choir |
| 200 | 0 | 32 | 57 | Warm Trumpet |
| 201 | 0 | 32 | 61 | French Horn 2 |
| 202 | 0 | 32 | 105 | Detuned Sitar |
| 203 | 0 | 33 | 17 | 60's Drawbar Organ 1 |
| 204 | 0 | 33 | 18 | Light Organ |
| 205 | 0 | 33 | 36 | Fretless Bass 3 |
| 206 | 0 | 34 | 17 | 60's Drawbar Organ 2 |
| 207 | 0 | 34 | 36 | Fretless Bass 4 |
| 208 | 0 | 35 | 7 | Harpichord 3 |
| 209 | 0 | 35 | 16 | Dulcimer 2 |
| 210 | 0 | 35 | 17 | 70's Drawbar Organ 1 |
| 211 | 0 | 35 | 20 | Church Organ 2 |
| 212 | 0 | 35 | 26 | 12-string Guitar |
| 213 | 0 | 35 | 49 | 60's Strings |
| 214 | 0 | 35 | 56 | Orchestra Hit 2 |
| 215 | 0 | 35 | 62 | Trumpet & Trombone Section |
| 216 | 0 | 35 | 87 | Big Five |
| 217 | 0 | 35 | 99 | Round Glockenspiel |
| 218 | 0 | 35 | 105 | Sitar 2 |
| 219 | 0 | 37 | 17 | 60's Drawbar Organ 3 |
| 220 | 0 | 37 | 18 | Percussive Organ 2 |
| 221 | 0 | 37 | 61 | Horn Orchestra |
| 222 | 0 | 40 | 1 | Piano Strings |
| 223 | 0 | 40 | 17 | 16+2'2/3 |
| 224 | 0 | 40 | 20 | Notre Dame |
| 225 | 0 | 40 | 21 | Puff Organ |
| 226 | 0 | 40 | 26 | Nylon & Steel Guitar |
| 227 | 0 | 40 | 29 | Funk Guitar 1 |
| 228 | 0 | 40 | 31 | Feedback Guitar |
| 229 | 0 | 40 | 33 | Jazz Rhythm |
| 230 | 0 | 40 | 34 | Bass & Distorted Electric Guitar |
| 231 | 0 | 40 | 39 | Techno Synth Bass |
| 232 | 0 | 40 | 40 | Modular Synth Bass |
| 233 | 0 | 40 | 45 | Suspense Strings |
| 234 | 0 | 40 | 47 | Yang Chin |
| 235 | 0 | 40 | 49 | Orchestra |
| 236 | 0 | 40 | 50 | Warm Strings |
| 237 | 0 | 40 | 53 | Choir Strings |
| 238 | 0 | 40 | 55 | Synth Voice 2 |
| 239 | 0 | 40 | 66 | Sax Section |
| 240 | 0 | 40 | 67 | Breathy Tenor Sax |
| 241 | 0 | 40 | 99 | Glockenspiel Chimes |
| 242 | 0 | 40 | 100 | Nylon Electric Piano |

Voice List / Voice-Liste / Liste des voix / Lista de voces / Список тембров

| Voice No. | Bank Select | | MIDI Program Change# (1-128) | Voice Name |
|-----------|-------------|-------------|------------------------------|---------------------------------|
| | MSB (0-127) | LSB (0-127) | | |
| 243 | 0 | 41 | 1 | Dream |
| 244 | 0 | 41 | 6 | DX + Analog Electric Piano |
| 245 | 0 | 41 | 26 | Steel Guitar with Body Sound |
| 246 | 0 | 41 | 29 | Muted Steel Guitar |
| 247 | 0 | 41 | 31 | Feedback Guitar 2 |
| 248 | 0 | 41 | 40 | DX Bass |
| 249 | 0 | 41 | 49 | Orchestra 2 |
| 250 | 0 | 41 | 50 | Kingdom |
| 251 | 0 | 41 | 55 | Choral |
| 252 | 0 | 41 | 64 | Choir Brass |
| 253 | 0 | 41 | 99 | Clear Bells |
| 254 | 0 | 42 | 49 | Tremolo Orchestra |
| 255 | 0 | 42 | 99 | Chorus Bells |
| 256 | 0 | 43 | 25 | Velocity Guitar Harmonics |
| 257 | 0 | 43 | 30 | Guitar Pinch |
| 258 | 0 | 43 | 34 | Finger Slap Bass |
| 259 | 0 | 43 | 38 | Velocity Switch Slap |
| 260 | 0 | 45 | 29 | Jazz Man |
| 261 | 0 | 45 | 33 | Velocity Crossfade Upright Bass |
| 262 | 0 | 45 | 34 | Finger Bass 2 |
| 263 | 0 | 45 | 49 | Velocity Strings |
| 264 | 0 | 64 | 11 | Orgel |
| 265 | 0 | 64 | 13 | Sine Marimba |
| 266 | 0 | 64 | 17 | Organ Bass |
| 267 | 0 | 64 | 19 | Rotary Organ |
| 268 | 0 | 64 | 20 | Organ Flute |
| 269 | 0 | 64 | 24 | Tango Accordion 2 |
| 270 | 0 | 64 | 55 | Analog Voice |
| 271 | 0 | 64 | 56 | Impact |
| 272 | 0 | 64 | 81 | Mellow |
| 273 | 0 | 64 | 85 | Distorted Lead |
| 274 | 0 | 64 | 88 | Fat & Perky |
| 275 | 0 | 64 | 89 | Fantasy |
| 276 | 0 | 64 | 100 | Nylon Harp |
| 277 | 0 | 64 | 102 | Goblins Synth |
| 278 | 0 | 64 | 118 | Melodic Tom 2 |
| 279 | 0 | 64 | 119 | Analog Tom |
| 280 | 0 | 65 | 17 | 70's Drawbar Organ 2 |
| 281 | 0 | 65 | 19 | Slow Rotary |
| 282 | 0 | 65 | 20 | Tremolo Organ Flute |
| 283 | 0 | 65 | 32 | Guitar Feedback |
| 284 | 0 | 65 | 34 | Modulated Bass |
| 285 | 0 | 65 | 81 | Solo Sine |
| 286 | 0 | 65 | 83 | Pure Pad |
| 287 | 0 | 65 | 88 | Soft Whirl |
| 288 | 0 | 65 | 97 | African Wind |
| 289 | 0 | 65 | 99 | Soft Crystal |
| 290 | 0 | 65 | 100 | Harp Vox |
| 291 | 0 | 65 | 102 | Creeper |
| 292 | 0 | 65 | 118 | Real Tom |
| 293 | 0 | 65 | 119 | Electronic Percussion |
| 294 | 0 | 66 | 17 | Cheezy Organ |
| 295 | 0 | 66 | 19 | Fast Rotary |
| 296 | 0 | 66 | 32 | Guitar Harmonics 2 |
| 297 | 0 | 66 | 81 | Sine Lead |
| 298 | 0 | 66 | 92 | Itopia |
| 299 | 0 | 66 | 97 | Carib |
| 300 | 0 | 66 | 100 | Atmosphere Pad |
| 301 | 0 | 66 | 118 | Rock Tom |
| 302 | 0 | 67 | 17 | Drawbar Organ 3 |
| 303 | 0 | 67 | 102 | Ritual |
| 304 | 0 | 68 | 102 | To Heaven |
| 305 | 0 | 70 | 99 | Air Bells |
| 306 | 0 | 70 | 102 | Night |
| 307 | 0 | 71 | 99 | Bell Harp |
| 308 | 0 | 71 | 102 | Glisten |
| 309 | 0 | 72 | 99 | Gamelimba |

| Voice No. | Bank Select | | MIDI Program Change# (1-128) | Voice Name |
|-----------|-------------|-------------|------------------------------|----------------------|
| | MSB (0-127) | LSB (0-127) | | |
| 310 | 0 | 96 | 15 | Church Bells |
| 311 | 0 | 96 | 16 | Cimbalom |
| 312 | 0 | 96 | 25 | Ukulele |
| 313 | 0 | 96 | 26 | Mandolin |
| 314 | 0 | 96 | 82 | Sequenced Analog |
| 315 | 0 | 96 | 102 | Bell Choir |
| 316 | 0 | 96 | 106 | Rabab |
| 317 | 0 | 96 | 108 | Taisho-kin |
| 318 | 0 | 96 | 113 | Bonang |
| 319 | 0 | 96 | 116 | Castanets |
| 320 | 0 | 96 | 117 | Gran Cassa |
| 321 | 0 | 97 | 13 | Balimba |
| 322 | 0 | 97 | 15 | Carillon |
| 323 | 0 | 97 | 16 | Santur |
| 324 | 0 | 97 | 105 | Tamboura |
| 325 | 0 | 97 | 106 | Gopichant |
| 326 | 0 | 97 | 108 | Kanoon |
| 327 | 0 | 97 | 113 | Altair |
| 328 | 0 | 97 | 115 | Glass Percussion |
| 329 | 0 | 98 | 13 | Log Drums |
| 330 | 0 | 98 | 106 | Oud |
| 331 | 0 | 98 | 113 | Gamelan Gongs |
| 332 | 0 | 98 | 115 | Thai Bells |
| 333 | 0 | 99 | 113 | Stereo Gamelan Gongs |
| 334 | 0 | 100 | 113 | Rama Cymbal |
| 335 | 64 | 0 | 1 | Cutting Noise |
| 336 | 64 | 0 | 2 | Cutting Noise 2 |
| 337 | 64 | 0 | 4 | String Slap |
| 338 | 64 | 0 | 17 | Flute Key Click |
| 339 | 64 | 0 | 33 | Shower |
| 340 | 64 | 0 | 34 | Thunder |
| 341 | 64 | 0 | 35 | Wind |
| 342 | 64 | 0 | 36 | Stream |
| 343 | 64 | 0 | 37 | Bubble |
| 344 | 64 | 0 | 38 | Feed |
| 345 | 64 | 0 | 49 | Dog |
| 346 | 64 | 0 | 50 | Horse |
| 347 | 64 | 0 | 51 | Bird Tweet 2 |
| 348 | 64 | 0 | 56 | Maou |
| 349 | 64 | 0 | 65 | Phone Call |
| 350 | 64 | 0 | 66 | Door Squeak |
| 351 | 64 | 0 | 67 | Door Slam |
| 352 | 64 | 0 | 68 | Scratch Cut |
| 353 | 64 | 0 | 69 | Scratch Split |
| 354 | 64 | 0 | 70 | Wind Chime |
| 355 | 64 | 0 | 71 | Telephone Ring 2 |
| 356 | 64 | 0 | 81 | Car Engine Ignition |
| 357 | 64 | 0 | 82 | Car Tires Squeal |
| 358 | 64 | 0 | 83 | Car Passing |
| 359 | 64 | 0 | 84 | Car Crash |
| 360 | 64 | 0 | 85 | Siren |
| 361 | 64 | 0 | 86 | Train |
| 362 | 64 | 0 | 87 | Jet Plane |
| 363 | 64 | 0 | 88 | Starship |
| 364 | 64 | 0 | 89 | Burst |
| 365 | 64 | 0 | 90 | Roller Coaster |
| 366 | 64 | 0 | 91 | Submarine |
| 367 | 64 | 0 | 97 | Laugh |
| 368 | 64 | 0 | 98 | Scream |
| 369 | 64 | 0 | 99 | Punch |
| 370 | 64 | 0 | 100 | Heartbeat |
| 371 | 64 | 0 | 101 | Footsteps |
| 372 | 64 | 0 | 113 | Machine Gun |
| 373 | 64 | 0 | 114 | Laser Gun |
| 374 | 64 | 0 | 115 | Explosion |
| 375 | 64 | 0 | 116 | Firework |

Drum Kit List / Drum-Kit-Liste / Liste des kits de percussion / Lista de juegos de batería / Список наборов ударных

- “ [] ” indicates that the drum sound is the same as “Standard Kit 1”.
 - Each percussion voice uses one note.
 - The MIDI Note # and Note are actually one octave lower than keyboard Note # and Note. For example, in “Standard Kit 1”, the “Seq Click H” (Note# 36/Note C1) corresponds to (Note# 24/Note C0).
 - Key Off: Keys marked “O” stop sounding the instant they are released.
 - Voices with the same Alternate Note Number (*1 ... 4) cannot be played simultaneously. (They are designed to be played alternately with each other.)
- „ [] “ bedeutet, dass der Schlagzeug-Sound dem des „Standard Kit 1“ entspricht.
- Jede Percussion-Voice belegt eine Note.
 - MIDI-Note # und MIDI Note sind in Wirklichkeit eine Oktave tiefer als hier aufgeführt. Im „Standard Kit 1“ beispielsweise entspricht „Seq Click H“ (Note# 36/Note C1) den Werten (Note# 24/Note C0).
 - Key Off: Bei mit „O“ gekennzeichneten Tasten wird die Klangerzeugung in exakt dem Moment unterbrochen, in dem Sie die Taste loslassen.
 - Voices mit der gleichen Alternate Note Number (*1 ... 4) können nicht gleichzeitig gespielt werden. (Diese Voices sind dazu gedacht, wechselweise gespielt zu werden.)
- « [] » indique que les sonorités de percussion sont identiques à celles de « Standard Kit 1 ».
- Chaque voix de percussion utilise une note unique.
 - Le numéro de note MIDI (Note #) et la note MIDI se situent en réalité à une octave inférieure à celle qui est indiquée dans la liste. Par exemple, dans « Standard Kit 1 », « Seq Click H » (Note# 36/Note C1) correspond à (Note# 24/Note C0).
 - Key Off : pour les touches signalées par « O », l'émission de sons s'arrête instantanément aussitôt que les touches sont relâchées.
 - Les voix portant un même numéro de note alternative (*1 ... 4) ne peuvent pas être jouées simultanément. (Elles sont en effet conçues pour être interprétées en alternance).
- “ [] ” indica que el sonido de batería es el mismo que el “Standard Kit 1”.
- Cada sonido de percusión utiliza una nota.
 - La nota MIDI # y la nota son en realidad una octava menos de lo que aparece en la lista. Por ejemplo, en “Standard Kit 1”, el “Seq Click H” (Nota# 36/Nota C1) corresponde a (Nota# 24/Nota C0).
 - Tecla desactivada: las teclas marcadas con “O” dejan de sonar en el momento en que se sueltan.
 - Los sonidos con el mismo número alterno de nota (*1 ... 4) no pueden tocarse simultáneamente. (Están diseñados para tocarse alternativamente el uno con el otro.)
- « [] » указывает, что звук ударного инструмента тот же, что и в установке «Standard Kit 1».
- В каждом тембре перкуссии используется одна нота.
 - Номер MIDI-ноты и нота в действительности на одну октаву ниже номера ноты и ноты, указанных на клавиатуре. Например, в стандартном наборе «Standard Kit 1» параметр «Seq Click H» (номер 36 и нота C1) соответствует номеру 24 и ноте C0.
 - Клавиша опущена: клавиши с пометкой «O» прекращают звучать сразу после того, как их отпустили.
 - Тембры с одинаковым номером альтернативной клавиши (*1 ... 4) нельзя исполнять одновременно (они предназначены для попеременного воспроизведения.)

Drum Kit List / Drum-Kit-Liste / Liste des kits de percussion / Lista de juegos de batera / Список наборов ударных

| | | Voice No. | | | | 130 | 131 | 132 | 133 | 134 | 135 | | |
|----|-----|-------------------------------------|------|-------|-------|---------|-----------------|-----------------|-----------------|------------|-------------|----------------|--------------------|
| | | MSB(0-127) / LSB(0-127) / PC(1-128) | | | | 127/0/1 | 127/0/2 | 127/0/9 | 127/0/17 | 127/0/25 | 127/0/26 | | |
| | | Keyboard | | MIDI | | Key Off | Alternate Group | Standard Kit 1 | Standard Kit 2 | Room Kit | Rock Kit | Electronic Kit | Analog Kit |
| | | Note# | Note | Note# | Note | | | | | | | | |
| | | 25 | C# 0 | 13 | C# -1 | | 3 | Surdo Mute | | | | | |
| | | 26 | D 0 | 14 | D -1 | | 3 | Surdo Open | | | | | |
| | | 27 | D# 0 | 15 | D# -1 | | | Hi Q | | | | | |
| | | 28 | E 0 | 16 | E -1 | | | Whip Slap | | | | | |
| | | 29 | F 0 | 17 | F -1 | | 4 | Scratch Push | | | | | |
| | | 30 | F# 0 | 18 | F# -1 | | 4 | Scratch Pull | | | | | |
| | | 31 | G 0 | 19 | G -1 | | | Finger Snap | | | | | |
| | | 32 | G# 0 | 20 | G# -1 | | | Click Noise | | | | | |
| | | 33 | A 0 | 21 | A -1 | | | Metronome Click | | | | | |
| | | 34 | A# 0 | 22 | A# -1 | | | Metronome Bell | | | | | |
| | | 35 | B 0 | 23 | B -1 | | | Seq Click L | | | | | |
| | | 36 | C 1 | 24 | C 0 | | | Seq Click H | | | | | |
| | | 37 | C# 1 | 25 | C# 0 | | | Brush Tap | | | | | |
| C1 | C#1 | 38 | D 1 | 26 | D 0 | O | | Brush Swirl | | | | | |
| D1 | D#1 | 39 | D# 1 | 27 | D# 0 | | | Brush Slap | | | | | |
| E1 | E#1 | 40 | E 1 | 28 | E 0 | O | | Brush Tap Swirl | | | | Reverse Cymbal | Reverse Cymbal |
| F1 | F#1 | 41 | F 1 | 29 | F 0 | O | | Snare Roll | | | | | |
| G1 | G#1 | 42 | F# 1 | 30 | F# 0 | | | Castanet | | | | Hi Q 2 | Hi Q 2 |
| | | 43 | G 1 | 31 | G 0 | | | Snare H Soft | Snare H Soft 2 | | SD Rock H | Snare L | SD Rock H |
| | | 44 | G# 1 | 32 | G# 0 | | | Sticks | | | | | |
| A1 | A#1 | 45 | A 1 | 33 | A 0 | | | Bass Drum Soft | | | | Bass Drum H | Bass Drum H |
| B1 | B#1 | 46 | A# 1 | 34 | A# 0 | | | Open Rim Shot | Open Rim Shot 2 | | | | |
| C2 | C#2 | 47 | B 1 | 35 | B 0 | | | Bass Drum Hard | | | Bass Drum H | BD Rock | BD Rock |
| | | 48 | C 2 | 36 | C 1 | | | Bass Drum | Bass Drum 2 | | BD Rock | BD Gate | BD Analog L |
| D2 | D#2 | 49 | C# 2 | 37 | C# 1 | | | Side Stick | | | | | BD Analog H |
| | | 50 | D 2 | 38 | D 1 | | | Snare M | Snare M 2 | SD Room L | SD Rock L | SD Rock L | Analog Side Stick |
| E2 | E#2 | 51 | D# 2 | 39 | D# 1 | | | Hand Clap | | | | | Analog Snare 1 |
| | | 52 | E 2 | 40 | E 1 | | | Snare H Hard | Snare H Hard 2 | SD Room H | SD Rock Rim | SD Rock H | Analog Snare 2 |
| F2 | F#2 | 53 | F 2 | 41 | F 1 | | | Floor Tom L | | Room Tom 1 | Rock Tom 1 | E Tom 1 | Analog Tom 1 |
| G2 | G#2 | 54 | F# 2 | 42 | F# 1 | 1 | | Hi-Hat Closed | | | | | Analog Tom 1 |
| | | 55 | G 2 | 43 | G 1 | | | Floor Tom H | | Room Tom 2 | Rock Tom 2 | E Tom 2 | Analog HH Closed 1 |
| A2 | A#2 | 56 | G# 2 | 44 | G# 1 | 1 | | Hi-Hat Pedal | | | | | Analog Tom 2 |
| B2 | B#2 | 57 | A 2 | 45 | A 1 | | | Low Tom | | Room Tom 3 | Rock Tom 3 | E Tom 3 | Analog HH Closed 2 |
| | | 58 | A# 2 | 46 | A# 1 | 1 | | Hi-Hat Open | | | | | Analog Tom 3 |
| C3 | C#3 | 59 | B 2 | 47 | B 1 | | | Mid Tom L | | Room Tom 4 | Rock Tom 4 | E Tom 4 | Analog Tom 3 |
| | | 60 | C 3 | 48 | C 2 | | | Mid Tom H | | Room Tom 5 | Rock Tom 5 | E Tom 5 | Analog HH Open |
| D3 | D#3 | 61 | C# 3 | 49 | C# 2 | | | Crash Cymbal 1 | | Room Tom 6 | Rock Tom 6 | E Tom 6 | Analog Tom 4 |
| E3 | E#3 | 62 | D 3 | 50 | D 2 | | | High Tom | | | | | Analog Tom 5 |
| F3 | F#3 | 63 | D# 3 | 51 | D# 2 | | | Ride Cymbal 1 | | | | | Analog Cymbal |
| | | 64 | E 3 | 52 | E 2 | | | Chinese Cymbal | | | | | Analog Tom 6 |
| G3 | G#3 | 65 | F 3 | 53 | F 2 | | | Ride Cymbal Cup | | | | | |
| | | 66 | F# 3 | 54 | F# 2 | | | Tambourine | | | | | |
| A3 | A#3 | 67 | G 3 | 55 | G 2 | | | Splash Cymbal | | | | | |
| B3 | B#3 | 68 | G# 3 | 56 | G# 2 | | | Cowbell | | | | | Analog Cowbell |
| C4 | C#4 | 69 | A 3 | 57 | A 2 | | | Crash Cymbal 2 | | | | | |
| D4 | D#4 | 70 | A# 3 | 58 | A# 2 | | | Vibraslap | | | | | |
| E4 | E#4 | 71 | B 3 | 59 | B 2 | | | Ride Cymbal 2 | | | | | |
| F4 | F#4 | 72 | C 4 | 60 | C 3 | | | Bongo H | | | | | |
| G4 | G#4 | 73 | C# 4 | 61 | C# 3 | | | Bongo L | | | | | |
| A4 | A#4 | 74 | D 4 | 62 | D 3 | | | Conga H Mute | | | | | Analog Conga H |
| B4 | B#4 | 75 | D# 4 | 63 | D# 3 | | | Conga H Open | | | | | Analog Conga M |
| C5 | C#5 | 76 | E 4 | 64 | E 3 | | | Conga L | | | | | Analog Conga L |
| D5 | D#5 | 77 | F 4 | 65 | F 3 | | | Timbale H | | | | | |
| E5 | E#5 | 78 | F# 4 | 66 | F# 3 | | | Timbale L | | | | | |
| F5 | F#5 | 79 | G 4 | 67 | G 3 | | | Agogo H | | | | | |
| G5 | G#5 | 80 | G# 4 | 68 | G# 3 | | | Agogo L | | | | | |
| A5 | A#5 | 81 | A 4 | 69 | A 3 | | | Cabasa | | | | | |
| B5 | B#5 | 82 | A# 4 | 70 | A# 3 | | | Maracas | | | | | Analog Maracas |
| C6 | C#6 | 83 | B 4 | 71 | B 3 | O | | Samba Whistle H | | | | | |
| | | 84 | C 5 | 72 | C 4 | O | | Samba Whistle L | | | | | |
| | | 85 | C# 5 | 73 | C# 4 | | | Guiro Short | | | | | |
| | | 86 | D 5 | 74 | D 4 | O | | Guiro Long | | | | | |
| | | 87 | D# 5 | 75 | D# 4 | | | Claves | | | | | Analog Claves |
| | | 88 | E 5 | 76 | E 4 | | | Wood Block H | | | | | |
| | | 89 | F 5 | 77 | F 4 | | | Wood Block L | | | | | |
| | | 90 | F# 5 | 78 | F# 4 | | | Cuica Mute | | | | Scratch Push | Scratch Push |
| | | 91 | G 5 | 79 | G 4 | | | Cuica Open | | | | Scratch Pull | Scratch Pull |
| | | 92 | G# 5 | 80 | G# 4 | | 2 | Triangle Mute | | | | | |
| | | 93 | A 5 | 81 | A 4 | | 2 | Triangle Open | | | | | |
| | | 94 | A# 5 | 82 | A# 4 | | | Shaker | | | | | |
| | | 95 | B 5 | 83 | B 4 | | | Jingle Bell | | | | | |
| | | 96 | C 6 | 84 | C 5 | | | Bell Tree | | | | | |
| | | 97 | C# 6 | 85 | C# 5 | | | | | | | | |
| | | 98 | D 6 | 86 | D 5 | | | | | | | | |
| | | 99 | D# 6 | 87 | D# 5 | | | | | | | | |
| | | 100 | E 6 | 88 | E 5 | | | | | | | | |
| | | 101 | F 6 | 89 | F 5 | | | | | | | | |
| | | 102 | F# 6 | 90 | F# 5 | | | | | | | | |
| | | 103 | G 6 | 91 | G 5 | | | | | | | | |

Style List / Liste der Styles / Liste des styles / Lista de estilos / Список стилей

| Style No. | Style Name |
|----------------|---------------|
| 8 Beat | |
| 001 | 8BeatModern |
| 002 | 60'sGtrPop |
| 003 | 8BeatAdria |
| 004 | 60's8Beat |
| 005 | 8Beat |
| 006 | OffBeat |
| 007 | 60'sRock |
| 008 | HardRock |
| 009 | RockShuffle |
| 010 | 8BeatRock |
| 16 Beat | |
| 011 | 16Beat |
| 012 | PopShuffle |
| 013 | GuitarPop |
| 014 | 16BtUptempo |
| 015 | KoolShuffle |
| 016 | HipHopLight |
| Ballad | |
| 017 | PianoBallad |
| 018 | LoveSong |
| 019 | 6/8ModernEP |
| 020 | 6/8SlowRock |
| 021 | OrganBallad |
| 022 | PopBallad |
| 023 | 16BeatBallad |
| Dance | |
| 024 | EuroTrance |
| 025 | Ibiza |
| 026 | SwingHouse |
| 027 | Clubdance |
| 028 | ClubLatin |
| 029 | Garage1 |
| 030 | Garage2 |
| 031 | TechnoParty |
| 032 | UKPop |
| 033 | HipHopGroove |
| 034 | HipShuffle |
| 035 | HipHopPop |
| Disco | |
| 036 | 70'sDisco |
| 037 | LatinDisco |
| 038 | SaturdayNight |
| 039 | DiscoHands |

| Style No. | Style Name |
|-------------------------|----------------|
| Swing & Jazz | |
| 040 | BigBandFast |
| 041 | BigBandBallad |
| 042 | JazzClub |
| 043 | Swing1 |
| 044 | Swing2 |
| 045 | Five/Four |
| 046 | Dixieland |
| 047 | Ragtime |
| R & B | |
| 048 | Soul |
| 049 | DetroitPop |
| 050 | 6/8Soul |
| 051 | CrocoTwist |
| 052 | Rock&Roll |
| 053 | ComboBoogie |
| 054 | 6/8Blues |
| Country | |
| 055 | CountryPop |
| 056 | CountrySwing |
| 057 | Country2/4 |
| 058 | Bluegrass |
| Latin | |
| 059 | BrazilianSamba |
| 060 | BossaNova |
| 061 | Forro |
| 062 | Tijuana |
| 063 | Mambo |
| 064 | Salsa |
| 065 | Beguine |
| 066 | Reggae |
| Ballroom | |
| 067 | VienneseWaltz |
| 068 | EnglishWaltz |
| 069 | Slowfox |
| 070 | Foxtrot |
| 071 | Quickstep |
| 072 | Tango |
| 073 | Pasodoble |
| 074 | Samba |
| 075 | ChaChaCha |
| 076 | Rumba |
| 077 | Jive |

| Style No. | Style Name |
|-----------------------|------------------|
| Trad&World | |
| 078 | USMarch |
| 079 | 6/8March |
| 080 | GermanMarch |
| 081 | PolkaPop |
| 082 | OberPolka |
| 083 | Tarantella |
| 084 | Showtune |
| 085 | ChristmasSwing |
| 086 | ChristmasWaltz |
| 087 | ScottishReel |
| Waltz | |
| 088 | SwingWaltz |
| 089 | JazzWaltz |
| 090 | CountryWaltz |
| 091 | OberWalzer |
| 092 | Musette |
| Pianist | |
| 093 | Stride |
| 094 | PianoSwing |
| 095 | Arpeggio |
| 096 | Habanera |
| 097 | SlowRock |
| 098 | 8BeatPianoBallad |
| 099 | 6/8PianoMarch |
| 100 | PianoWaltz |

Song List / Liste der Songs / Liste des morceaux / Lista de canciones / Список композиций

| No. | Song Name |
|------------------|--|
| TOP PICKS | |
| 001 | Demo 1 |
| 002 | Winter Serenade |
| 003 | Castaway |
| ORCHESTRA | |
| 004 | Danse des Mirlitons from "The Nutcracker" (P.I. Tchaikovsky) |
| 005 | "Orphée aux Enfers" Overture (J. Offenbach) |
| 006 | Slavonic Dances No.10 (A. Dvořák) |
| 007 | La Primavera (from Le Quattro Stagioni) (A. Vivaldi) |
| 008 | Méditation (Thaïs) (J. Massenet) |
| 009 | Guillaume Tell (G. Rossini) |
| 010 | Frühlingslied (F. Mendelssohn) |
| 011 | Ungarische Tänze Nr.5 (J. Brahms) |
| PIANIST | |
| 012 | Dolly's Dreaming and Awakening (T. Oesten) |
| 013 | La Candeur (J.F. Burgmüller) |
| 014 | Arabesque (J.F. Burgmüller) |
| 015 | Pastorale (J.F. Burgmüller) |
| 016 | Petite Réunion (J.F. Burgmüller) |
| 017 | Innocence (J.F. Burgmüller) |
| 018 | Progrés (J.F. Burgmüller) |
| 019 | Tarentelle (J.F. Burgmüller) |
| 020 | La Chevaleresque (J.F. Burgmüller) |
| 021 | Etude op.10-3 "Chanson de l'adieu" (F. Chopin) |
| 022 | Marcia alla Turca (L.v. Beethoven) |
| 023 | Turkish March (W.A. Mozart) |
| 024 | Valse op.64-1 "Petit Chien" (F. Chopin) |
| 025 | Menuett (L. Boccherini) |
| 026 | Nocturne op.9-2 (F. Chopin) |
| 027 | Moments Musicaux op.94-3 (F. Schubert) |
| 028 | The Entertainer (S. Joplin) |
| 029 | Prelude (Wohltemperierte Klavier 1-1) (J.S. Bach) |
| 030 | La Violette (Streabbog) |
| 031 | Für Elise (L.v. Beethoven) |
| PRACTICE | |
| 032 | America the Beautiful (S.A. Ward) |
| 033 | Londonderry Air (Traditional) |

| No. | Song Name |
|-------------|---|
| 034 | Ring de Banjo (S.C. Foster) |
| 035 | Wenn ich ein Vöglein Wär ? (Traditional) |
| 036 | Die Lorelei (F. Silcher) |
| 037 | Funiculi Funicula (L. Denza) |
| 038 | Turkey in the Straw (Traditional) |
| 039 | Old Folks at Home (S.C. Foster) |
| 040 | Jingle Bells (J.S. Pierpont) |
| 041 | Muss i denn (F. Silcher) |
| 042 | Liebesträume Nr.3 (F. Liszt) |
| 043 | Jesu, Joy Of Man's Desiring (J.S. Bach) |
| 044 | Ode to Joy (L.v. Beethoven) |
| 045 | Song of the Pearl Fisher (G. Bizet) |
| 046 | Gavotte (F.J. Gossec) |
| 047 | String Quartet No.17 2nd mov. "Serenade" (F.J. Haydn) |
| 048 | Menuett (J.S. Bach) |
| 049 | Canon (J. Pachelbel) |
| 050 | From "The Magic Flute" (W.A. Mozart) |
| 051 | Piano Sonata op.27-2 "Mondschein" (L.v. Beethoven) |
| 052 | "The Surprise" Symphony (F.J. Haydn) |
| 053 | To a Wild Rose (E.A. MacDowell) |
| 054 | Chanson du Toreador (G. Bizet) |
| 055 | O Mio Babbino Caro (G. Puccini) |
| DUET | |
| 056 | Row Row Row Your Boat (Traditional) |
| 057 | On Top of Old Smoky (Traditional) |
| 058 | We Wish You A Merry Christmas (Traditional) |
| 059 | Scarborough Fair (Traditional) |
| 060 | Im Mai (Traditional) |
| 061 | O Christmas Tree (Traditional) |
| 062 | Mary Had a Little Lamb (Traditional) |
| 063 | Ten Little Indians (Septimus Winner) |
| 064 | Pop Goes The Weasel (Traditional) |
| 065 | Twinkle Twinkle Little Star (Traditional) |
| 066 | Close Your Hands, Open Your Hands (J.J. Rousseau) |

| No. | Song Name |
|---------------------|---|
| 067 | The Cuckoo (Traditional) |
| 068 | O du lieber Augustin (Traditional) |
| 069 | London Bridge (Traditional) |
| CHORD LESSON | |
| 070 | Bill Bailey (Won't You Please Come Home) (H. Cannon) |
| 071 | When Irish Eyes Are Smiling (E.R. Ball) |
| 072 | Down by the Riverside (Traditional) |
| 073 | When the Saints Go Marching In (Traditional) |
| 074 | Frühlingsstimmen (J. Strauss II) |
| 075 | Camptown Races (S.C. Foster) |
| 076 | Little Brown Jug (Joseph Winner) |
| 077 | Loch Lomond (Traditional) |
| 078 | Oh! Susanna (S.C. Foster) |
| 079 | Greensleeves (Traditional) |
| 080 | Aura Lee (G. Poulton) |
| 081 | Silent Night (F. Gruber) |
| 082 | The Danube Waves (I. Ivanovici) |
| 083 | Twinkle Twinkle Little Star (Traditional) |
| 084 | Close Your Hands, Open Your Hands (J.J. Rousseau) |
| 085 | The Cuckoo (Traditional) |
| 086 | O du lieber Augustin (Traditional) |
| 087 | London Bridge (Traditional) |
| 088 | American Patrol (F.W. Meacham) |
| 089 | Beautiful Dreamer (S.C. Foster) |
| 090 | Battle Hymn of the Republic (Traditional) |
| 091 | Home Sweet Home (H. Bishop) |
| 092 | Valse Des Fleurs (From "The Nutcracker") (P.I. Tchaikovsky) |
| 093 | Aloha Oe (Traditional) |
| 094 | I've Been Working On The Railroad (Traditional) |
| 095 | My Darling Clementine (Traditional) |
| 096 | Auld Lang Syne (Traditional) |
| 097 | Grandfather's Clock (H.C. Work) |
| 098 | Amazing Grace (Traditional) |
| 099 | My Bonnie (H.J. Fulmer) |
| 100 | Yankee Doodle (Traditional) |
| 101 | Joy to the World (G.F. Händel) |
| 102 | Ave Maria (F. Schubert) |

- Some songs have been edited for length or for ease in learning, and may not be exactly the same as the original.
- A Song Book is available that includes scores for all internal songs (excepting Songs 1–3). To obtain the Song Book, complete the user registration at the following website.
<http://music.yamaha.com/registration/>
- Einige Songs wurden gekürzt oder vereinfacht und weichen möglicherweise vom Original ab.
- Es ist ein Notenheft (Song Book) erhältlich, das die Noten aller integrierten Songs enthält (außer Songs 1–3). Um das Notenheft zu erhalten, füllen Sie das Anwender-Registrierungsformular auf der folgenden Website aus.
<http://music.yamaha.com/registration/>
- Certains morceaux ont été modifiés pour des raisons de longueur ou pour en faciliter l'apprentissage et peuvent, de ce fait, être légèrement différents des originaux.
- Un recueil de morceaux est disponible, qui inclut les partitions de l'ensemble des morceaux (à l'exception des morceaux 1 - 3). Pour obtenir le recueil de morceaux, remplissez la fiche d'enregistrement utilisateur, accessible via le site Web suivant.
<http://music.yamaha.com/registration/>

- Algunas de las canciones han sido editadas adaptando la longitud o la facilidad de interpretación, por lo que pueden diferir de la pieza original.
- Se dispone de un libro de canciones con las partituras de todas las canciones internas (excepto las canciones de la 1 a la 3). Para obtener el libro de canciones, cumplimente la inscripción de usuario en el siguiente sitio web.
<http://music.yamaha.com/registration/>
- Некоторые композиции были отредактированы с целью уменьшения продолжительности или для облегчения исполнения и, следовательно, могут не совпадать с оригиналом.
- Можно получить сборник композиций, содержащий партитуры всех встроенных композиций (за исключением композиций 1–3). Для получения сборника композиций заполните регистрационные данные пользователя на следующем веб-сайте:
<http://music.yamaha.com/registration/>

Effect Type List / Effekttypenliste / Liste des types d'effets / Lista de tipos de efectos / Список типов эффектов

● Reverb Types / Reverb-Effekttypen / Types d'effets Reverb / Tipos de reverberación / Типы реверберации

| No. | Reverb Type | Description |
|-------|-------------|--|
| 01–03 | Hall 1–3 | Concert hall reverb. Halleffekte in einem Konzertsaal. Réverbération d'une salle de concert. Reverberación de sala de conciertos. Реверберация концертного зала. |
| 04–05 | Room 1–2 | Small room reverb. Nachhall in einem kleinen Raum. Réverbération d'une petite salle. Reverberación de sala pequeña. Реверберация небольшого помещения. |
| 06–07 | Stage 1–2 | Reverb for solo instruments. (Bühnenhall) Nachhall für Soloinstrumente. Réverbération pour instruments solo. Reverberación para instrumentos solistas. Реверберация для сольных инструментов. |
| 08–09 | Plate 1–2 | Simulated steel plate reverb. Simulation des Halls in einer Stahlplatte. Simulation de la réverbération d'une plaque d'acier. Reverberación de plancha de acero simulada. Имитатор реверберации стальной пластины. |
| 10 | Off | No effect. Kein Effekt. Pas d'effet. Sin efecto. Никакого эффекта. |

● Chorus Types / Chorus-Effekttypen / Types d'effets Chorus / Tipos de coro / Типы эффекта Chorus

| No. | Chorus Type | Description |
|-----|-------------|--|
| 01 | Chorus 1 | Conventional chorus program with rich, warm chorusing. Herkömmlicher Chorus-Effekt mit vollem und warmem Klang. |
| 02 | Chorus 2 | Programme de chœur classique avec un effet de chœur riche et chaud. Programa de coros convencionales con coros cálidos y complejos. Традиционная хоровая программа с насыщенным теплым звуком. |
| 03 | Flanger 1 | This produces a rich, animated wavering effect in the sound. Hiermit wird eine volltönende und lebhaft Tönhöhenschwankung erzeugt. |
| 04 | Flanger 2 | Vous obtenez un effet d'ondulation riche et animé dans le son. Así se produce en el sonido un efecto ondulación completo y animado. Придает звуку богатый живой эффект «Дрожания». |
| 05 | Off | No effect. Kein Effekt. Pas d'effet. Sin efecto. Никакого эффекта. |

Specifications / Technische Daten / Caractéristiques techniques / Especificaciones / Технические характеристики

Keyboards

- 61 standard-size keys (C1–C6)

Display

- LCD display

Setup

- STANDBY/ON
- MASTER VOLUME: MIN–MAX

Panel Controls

- [L], [R], [LISTEN & LEARN], [TIMING], [WAITING], [A-B REPEAT]/[ACMP ON/OFF], [REW]/[INTRO/ENDING/rit.], [FF]/[[MAIN/AUTO FILL], [TEMPO/TAP], [PAUSE]/[SYNC START], [START/STOP], [SONG], [STYLE], [VOICE], [FUNCTION], [PORTABLE GRAND], [SOUND EFFECT], [REVERB], [DEMO], [METRONOME], number buttons [0]–[9], [+], [-]

Voice

- Stereo Sampled Piano + 361 XGlite + 13 Drum Kits
- Polyphony: 32

Style

- 100 preset Styles
- Style Control:
ACMP ON/OFF, SYNC START, START/STOP, INTRO/ENDING/rit., MAIN/AUTO FILL
- Fingering: Multi fingering
- Style Volume

Education Feature

- Chord Dictionary
- Lesson 1–3

Function

- Style Volume, Song Volume, Tuning, Transpose, Split Point, Main voice (Volume, Octave), Reverb Type, Reverb level, Panel Sustain, Local On/Off, External Clock, Initial Setup Send, Time Signature, Metronome Volume, Demo Cancel

Effects

- Reverb: 9 types
- Chorus: 4 types

Song

- 102 Preset Songs
- Song Volume

MIDI

- Local On/Off
- Initial Setup Send
- External Clock

Auxiliary jacks

- PHONES/OUTPUT, DC IN 12V, MIDI in/out, SUSTAIN

Amplifier

- 2.5 W + 2.5 W

Speakers

- 12 cm x 2

Power Consumption

- 10 W (When using PA-3C power adaptor)

Power Supply

- Adaptor: Yamaha PA-3C or an equivalent
- Batteries: Six “AA” size, LR6 or equivalent batteries

Dimensions (W x D x H)

- 945 x 348 x 118 mm
(37-3/16" x 13-11/16" x 4-5/8")

Weight

- 4.5 kg (9 lbs. 15 oz.) (not including batteries)

Supplied Accessories

- Music Rest
- Owner's Manual
- My Yamaha Product User Registration
- AC Power adaptor (PA-3C or an equivalent recommended by Yamaha)

Optional Accessories

- AC Power Adaptor: Yamaha PA-3C or an equivalent
- USB-MIDI Interface: UX16
- Footswitch: FC4/FC5
- Keyboard Stand: L-2C/L-2L
- Headphones: HPE-150/HPE-30

* Specifications and descriptions in this owner's manual are for information purposes only. Yamaha Corp. reserves the right to change or modify products or specifications at any time without prior notice. Since specifications, equipment or options may not be the same in every locale, please check with your Yamaha dealer.

* Die technischen Daten und Beschreibungen in dieser Bedienungsanleitung dienen nur der Information. Yamaha Corp. behält sich das Recht vor, Produkte oder deren technische Daten jederzeit ohne vorherige Ankündigung zu verändern oder zu modifizieren. Da die technischen Daten, das Gerät selbst oder Sonderzubehör nicht in jedem Land gleich sind, setzen Sie sich im Zweifel bitte mit Ihrem Yamaha-Händler in Verbindung.

* Les caractéristiques techniques et les descriptions du mode d'emploi ne sont données que pour information. Yamaha Corp. se réserve le droit de changer ou modifier les produits et leurs caractéristiques techniques à tout moment sans aucun avis. Du fait que les caractéristiques techniques, les équipements et les options peuvent différer d'un pays à l'autre, adressez-vous au distributeur Yamaha le plus proche.

* Las especificaciones y descripciones de este manual del propietario tienen sólo el propósito de servir como información. Yamaha Corp. se reserva el derecho a efectuar cambios o modificaciones en los productos o especificaciones en cualquier momento sin previo aviso. Puesto que las especificaciones, equipos u opciones pueden no ser las mismas en todos los mercados, solicite información a su distribuidor Yamaha.

* Технические характеристики и их описания в данном руководстве пользователя предназначены только для общего сведения. Корпорация Yamaha сохраняет за собой право модифицировать свои изделия и менять их технические характеристики без предварительного уведомления. Поскольку технические характеристики, оборудование и набор возможностей могут зависеть от региона, обращайтесь за информацией к местному представителю корпорации Yamaha.

For details of products, please contact your nearest Yamaha representative or the authorized distributor listed below.

Die Einzelheiten zu Produkten sind bei Ihrer unten aufgeführten Niederlassung und bei Yamaha Vertragshändlern in den jeweiligen Bestimmungsländern erhältlich.

Para obter detalhes de produtos, entre em contato com o representante mais próximo da Yamaha ou com o distribuidor autorizado relacionado a seguir.

Para detalles sobre productos, contacte su tienda Yamaha más cercana o el distribuidor autorizado que se lista debajo.

Подробные сведения об инструменте можно получить у местного представителя корпорации Yamaha или уполномоченного дистрибьютора, указанного в следующем списке.

NORTH AMERICA

CANADA

Yamaha Canada Music Ltd.
135 Milner Avenue, Scarborough, Ontario,
M1S 3R1, Canada
Tel: 416-298-1311

U.S.A.

Yamaha Corporation of America
6600 Orangethorpe Ave., Buena Park, Calif. 90620,
U.S.A.
Tel: 714-522-9011

CENTRAL & SOUTH AMERICA

MEXICO

Yamaha de México S.A. de C.V.
Calz. Javier Rojo Gómez #1149,
Col. Guadalupe del Moral
C.P. 09300, México, D.F., México
Tel: 55-5804-0600

BRAZIL

Yamaha Musical do Brasil Ltda.
Rua Joaquim Floriano, 913 - 4º andar, Itaim Bibi,
CEP 04534-013 Sao Paulo, SP. BRAZIL
Tel: 011-3704-1377

ARGENTINA

Yamaha Music Latin America, S.A.
Sucursal de Argentina
Olga Cossetini 1553, Piso 4 Norte
Madero Este-C1107CEK
Buenos Aires, Argentina
Tel: 011-4119-7000

PANAMA AND OTHER LATIN AMERICAN COUNTRIES/ CARIBBEAN COUNTRIES

Yamaha Music Latin America, S.A.
Torre Banco General, Piso 7, Urbanización Marbella,
Calle 47 y Aquilino de la Guardia,
Ciudad de Panamá, Panamá
Tel: +507-269-5311

EUROPE

THE UNITED KINGDOM/IRELAND

Yamaha Music U.K. Ltd.
Sherbourne Drive, Tilbrook, Milton Keynes,
MK7 8BL, England
Tel: 01908-366700

GERMANY

Yamaha Music Europe GmbH
Siemensstraße 22-34, 25462 Rellingen, Germany
Tel: 04101-3030

SWITZERLAND/LIECHTENSTEIN

Yamaha Music Europe GmbH
Branch Switzerland in Zürich
Seefeldstrasse 94, 8008 Zürich, Switzerland
Tel: 01-383 3990

AUSTRIA

Yamaha Music Europe GmbH Branch Austria
Schleiergasse 20, A-1100 Wien, Austria
Tel: 01-60203900

CZECH REPUBLIC/SLOVAKIA/ HUNGARY/SLOVENIA

Yamaha Music Europe GmbH Branch Austria
Schleiergasse 20, A-1100 Wien, Austria
Tel: 01-602039025

POLAND

Yamaha Music Europe GmbH
Branch Sp.z o.o. Oddział w Polsce
ul. 17 Stycznia 56, PL-02-146 Warszawa, Poland
Tel: 022-868-07-57

THE NETHERLANDS/ BELGIUM/LUXEMBOURG

Yamaha Music Europe Branch Benelux
Clarissenhof 5-b, 4133 AB Vianen, The Netherlands
Tel: 0347-358 040

FRANCE

Yamaha Musique France
BP 70-77312 Marne-la-Vallée Cedex 2, France
Tel: 01-64-61-4000

ITALY

Yamaha Musica Italia S.P.A.
Viale Italia 88, 20020 Lainate (Milano), Italy
Tel: 02-935-771

SPAIN/PORTUGAL

Yamaha Música Ibérica, S.A.
Ctra. de la Coruna km. 17, 200, 28230
Las Rozas (Madrid), Spain
Tel: 91-639-8888

GREECE

Philippos Nakas S.A. The Music House
147 Skiathou Street, 112-55 Athens, Greece
Tel: 01-228 2160

SWEDEN

Yamaha Scandinavia AB
J. A. Wettergrens Gata 1, Box 30053
S-400 43 Göteborg, Sweden
Tel: 031 89 34 00

DENMARK

YS Copenhagen Liaison Office
Generatorvej 6A, DK-2730 Herlev, Denmark
Tel: 44 92 49 00

FINLAND

F-Musiikki Oy
Kluuvikatu 6, P.O. Box 260,
SF-00101 Helsinki, Finland
Tel: 09 618511

NORWAY

Norsk filial av Yamaha Scandinavia AB
Grini Næringspark 1, N-1345 Østerås, Norway
Tel: 67 16 77 70

ICELAND

Skifan HF
Skeifan 17 P.O. Box 8120, IS-128 Reykjavik, Iceland
Tel: 525 5000

RUSSIA

Yamaha Music (Russia)
Office 4015, entrance 2, 21/5 Kuznetskii
Most street, Moscow, 107996, Russia
Tel: 495 626 0660

OTHER EUROPEAN COUNTRIES

Yamaha Music Europe GmbH
Siemensstraße 22-34, 25462 Rellingen, Germany
Tel: +49-4101-3030

AFRICA

Yamaha Corporation,
Asia-Pacific Music Marketing Group
Nakazawa-cho 10-1, Naka-ku, Hamamatsu,
Japan 430-8650
Tel: +81-53-460-2312

MIDDLE EAST

TURKEY/CYPRUS

Yamaha Music Europe GmbH
Siemensstraße 22-34, 25462 Rellingen, Germany
Tel: 04101-3030

OTHER COUNTRIES

Yamaha Music Gulf FZE
LOB 16-513, P.O.Box 17328, Jubel Ali,
Dubai, United Arab Emirates
Tel: +971-4-881-5868

ASIA

THE PEOPLE'S REPUBLIC OF CHINA

Yamaha Music & Electronics (China) Co.,Ltd.
2F, Yunhedasha, 1818 Xinzha-lu, Jingan-qu,
Shanghai, China
Tel: 021-6247-2211

HONG KONG

Tom Lee Music Co., Ltd.
11/F, Silvercord Tower 1, 30 Canton Road,
Tsimshatsui, Kowloon, Hong Kong
Tel: 2737-7688

INDIA

Yamaha Music India Pvt. Ltd.
5F Ambience Corporate Tower Ambience Mall Complex
Ambience Island, NH-8, Gurgaon-122001, Haryana, India
Tel: 0124-466-5551

INDONESIA

PT. Yamaha Music Indonesia (Distributor)
PT. Nusantara
Gedung Yamaha Music Center, Jalan Jend. Gatot
Subroto Kav. 4, Jakarta 12930, Indonesia
Tel: 21-520-2577

KOREA

Yamaha Music Korea Ltd.
8F, 9F, Dongsung Bldg. 158-9 Samsung-Dong,
Kangnam-Gu, Seoul, Korea
Tel: 080-004-0022

MALAYSIA

Yamaha Music Malaysia, Sdn., Bhd.
Lot 8, Jalan Perbandaran, 47301 Kelana Jaya,
Petaling Jaya, Selangor, Malaysia
Tel: 3-78030900

PHILIPPINES

Yupango Music Corporation
339 Gil J. Puyat Avenue, P.O. Box 885 MCPO,
Makati, Metro Manila, Philippines
Tel: 819-7551

SINGAPORE

Yamaha Music Asia Pte., Ltd.
#03-11 A-Z Building
140 Paya Lebar Road, Singapore 409015
Tel: 747-4374

TAIWAN

Yamaha KHS Music Co., Ltd.
3F, #6, Sec.2, Nan Jing E. Rd. Taipei.
Taiwan 104, R.O.C.
Tel: 02-2511-8688

THAILAND

Siam Music Yamaha Co., Ltd.
4, 6, 15 and 16th floor, Siam Motors Building,
891/1 Rama 1 Road, Wangmai,
Pathumwan, Bangkok 10330, Thailand
Tel: 02-215-2626

OTHER ASIAN COUNTRIES

Yamaha Corporation,
Asia-Pacific Music Marketing Group
Nakazawa-cho 10-1, Naka-ku, Hamamatsu,
Japan 430-8650
Tel: +81-53-460-2317

OCEANIA

AUSTRALIA

Yamaha Music Australia Pty. Ltd.
Level 1, 99 Queensbridge Street, Southbank,
Victoria 3006, Australia
Tel: 3-9693-5111

NEW ZEALAND

Musik Works LTD
P.O.BOX 6246 Wellesley, Auckland 4680,
New Zealand
Tel: 9-634-0099

COUNTRIES AND TRUST TERRITORIES IN PACIFIC OCEAN

Yamaha Corporation,
Asia-Pacific Music Marketing Group
Nakazawa-cho 10-1, Naka-ku, Hamamatsu,
Japan 430-8650
Tel: +81-53-460-2312

HEAD OFFICE Yamaha Corporation, Pro Audio & Digital Musical Instrument Division
Nakazawa-cho 10-1, Naka-ku, Hamamatsu, Japan 430-8650
Tel: +81-53-460-3273



Yamaha Home Keyboards Home Page
<http://music.yamaha.com/homekeyboard/>
Yamaha Manual Library
<http://www.yamaha.co.jp/manual/>

U.R.G., Pro Audio & Digital Musical Instrument Division, Yamaha Corporation
© 2009 Yamaha Corporation

WQ39480 XXXPOTYX.X-01A0
Printed in China